

MANUAL
WAKEFOIL

GRAVIX

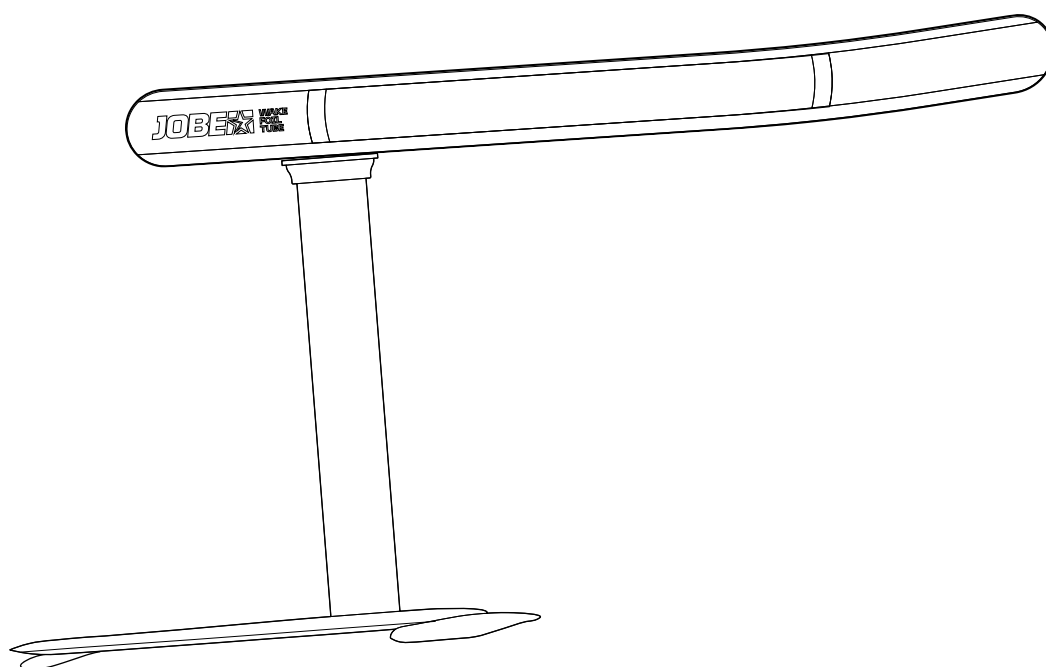

JOBET 

GRAVIX

Thanks for purchasing!

MANUAL
WAKEFOIL
[GRAVIX]

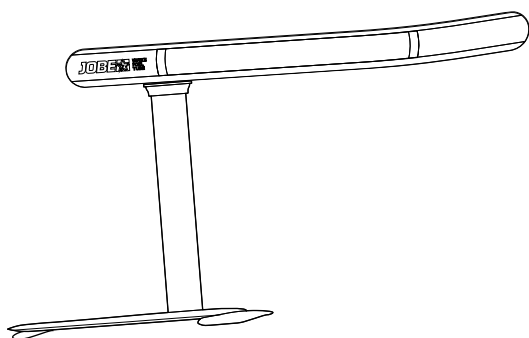

JOBE

637126002

A

WARNING

B

UNBOXING

C

ASSEMBLY

D

OPERATION

E



MAINTENANCE



TECH. DOC

PERSONAL SAFETY

A.1

	
	KEEP AWAY FROM CHILDREN

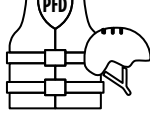
	
	WEAR APPROVED PROTECTIVE EQUIPMENT

	
	FALL AWAY FROM THE BOARD AND FOIL DURING A FALL

RIDING & ENVIRONMENT

A.2

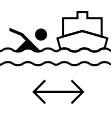

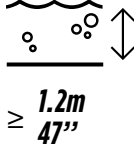
	
	AVOID SWIMMERS, DOCKS, AND OTHER OBSTACLES.

	
 ≥ 1.2m 47"	MINIMUM WATER DEPTH

TOW AND BOAT SAFETY

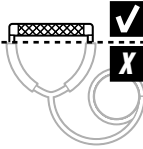
A.3

	
	DO NOT TOUCH THE ROPE, USE HANDLE ONLY

	
	KEEP CLEAR OF PROPELLERS AND ENGINE EXHAUST

PACKAGE CONTENTS

B.1

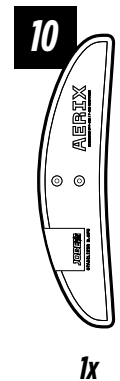
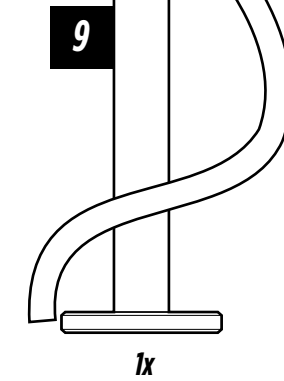
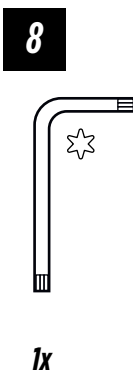
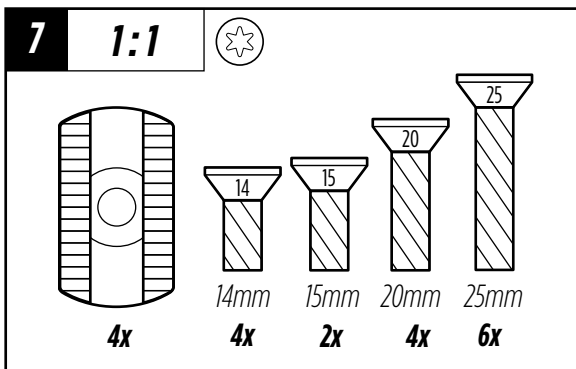
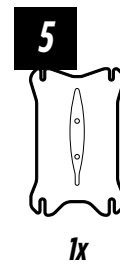
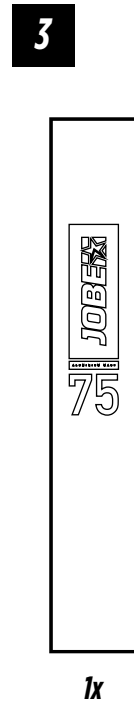
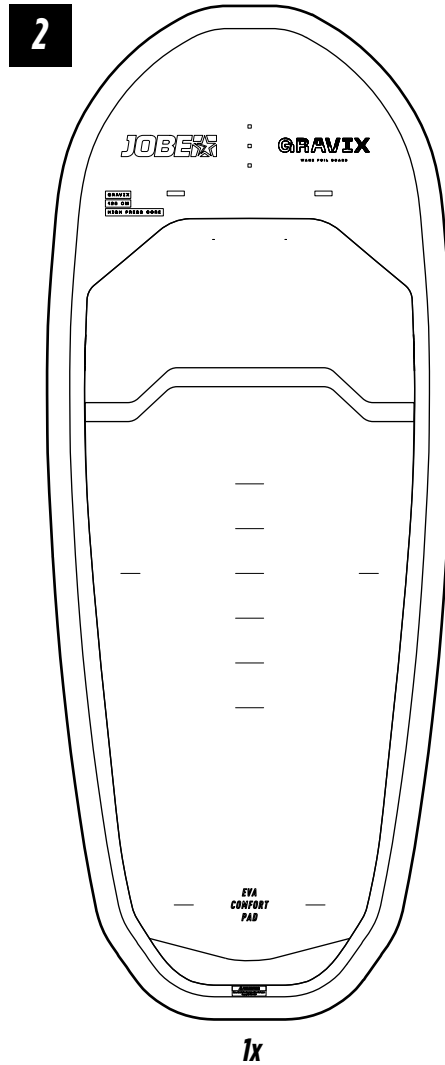



TUBE & BOARD ASSEMBLY

C1

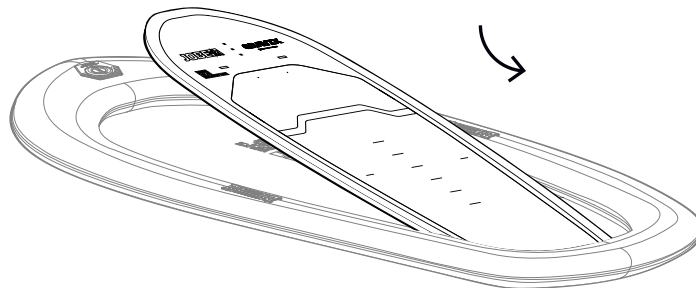
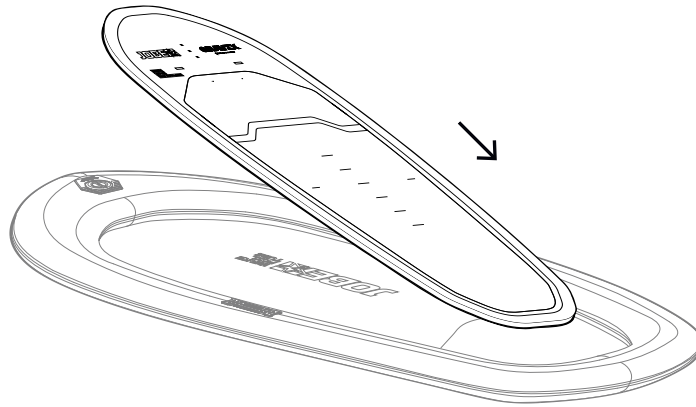
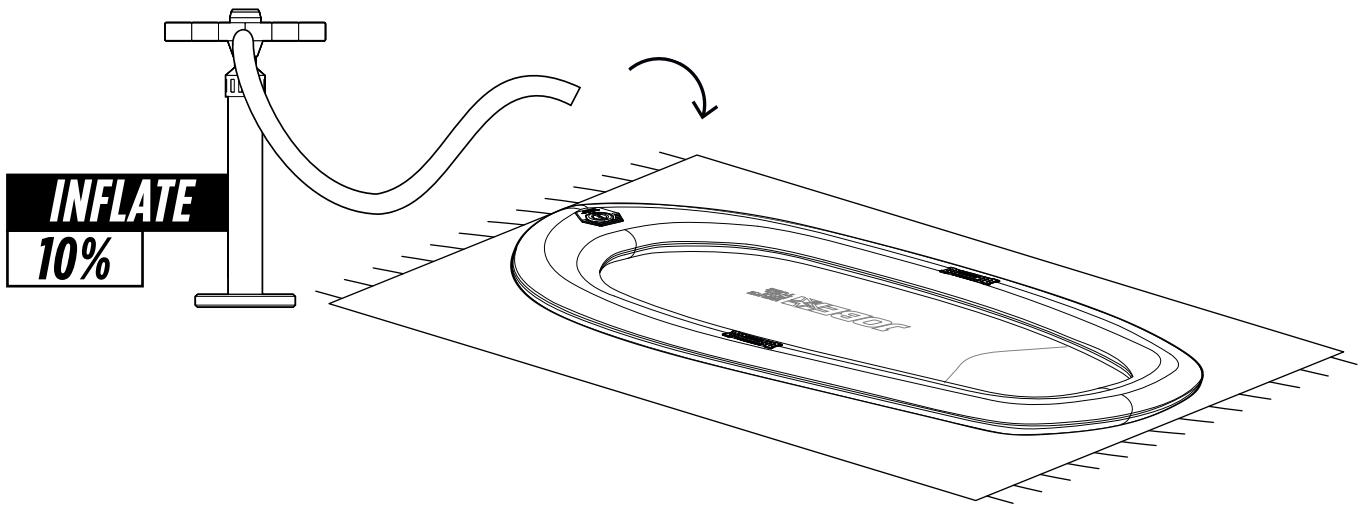

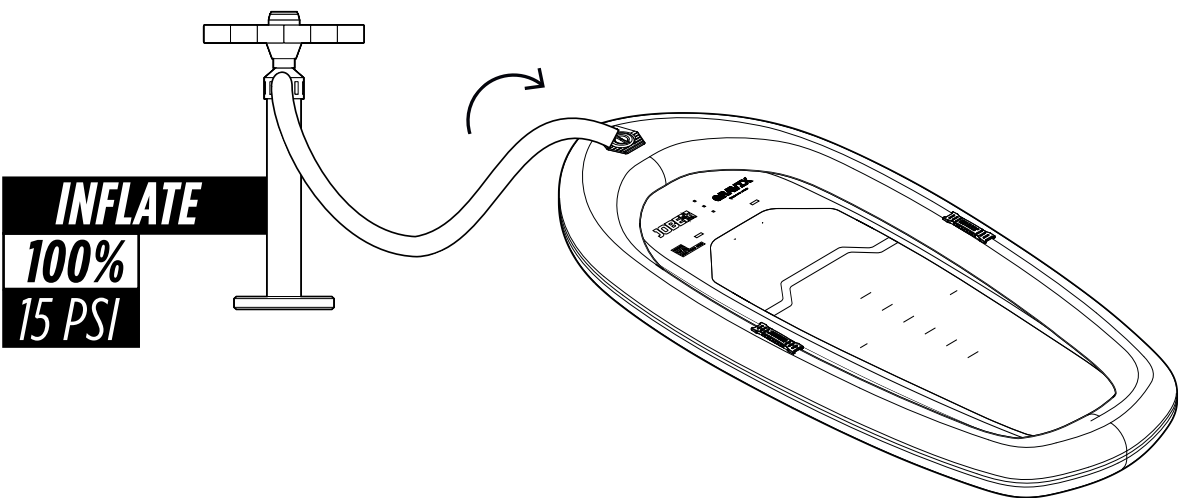
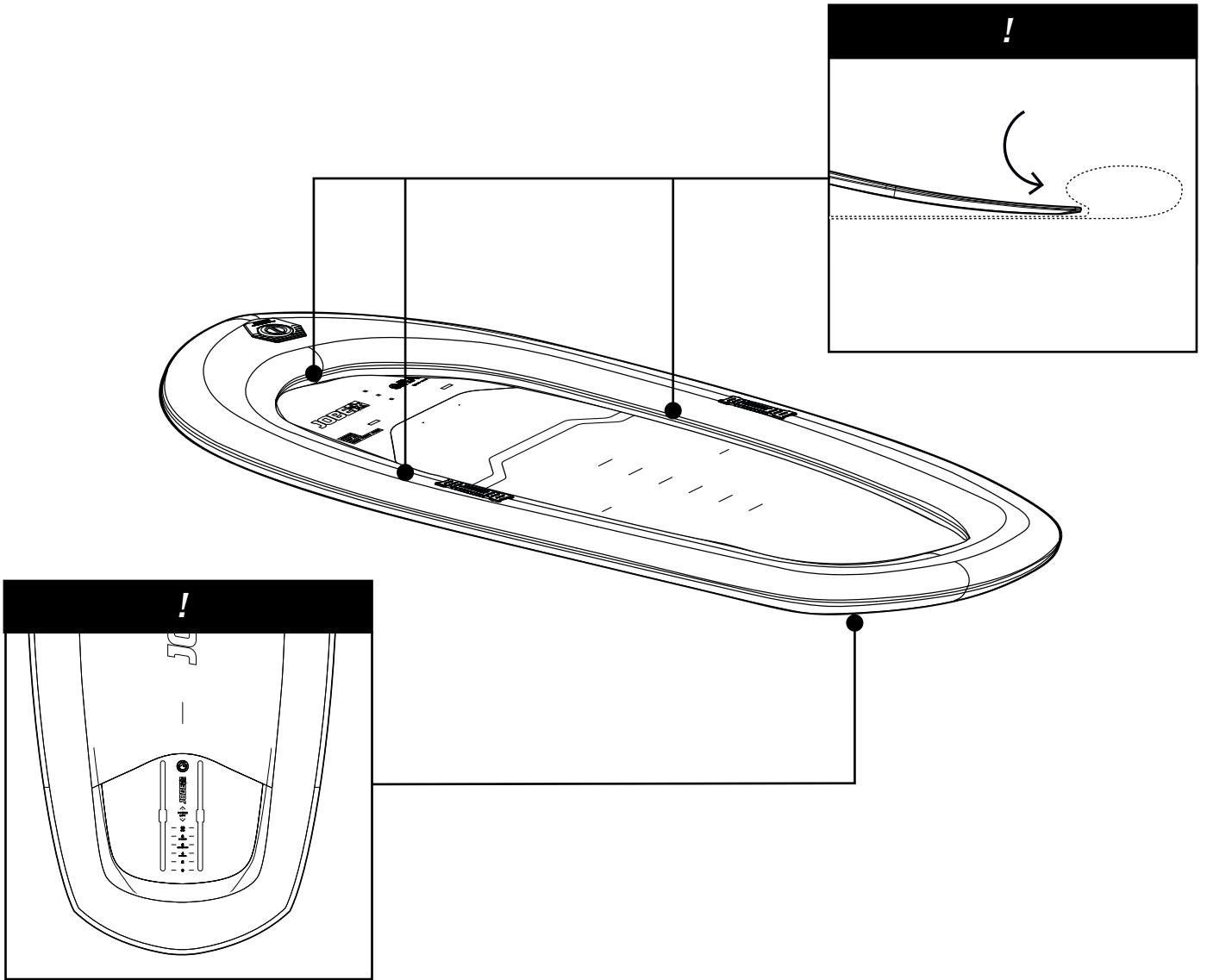

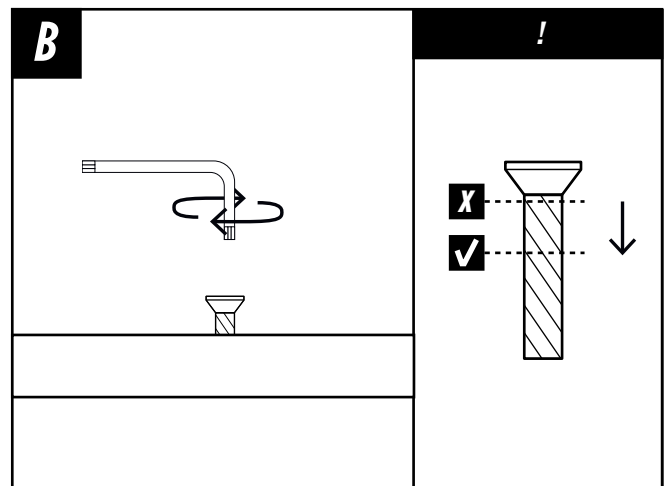
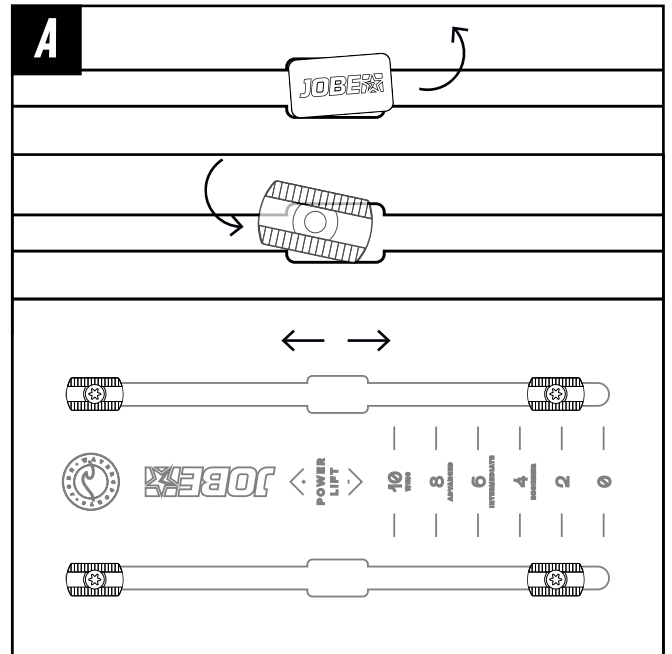
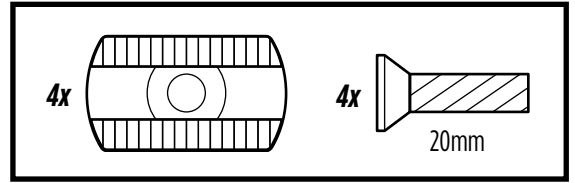
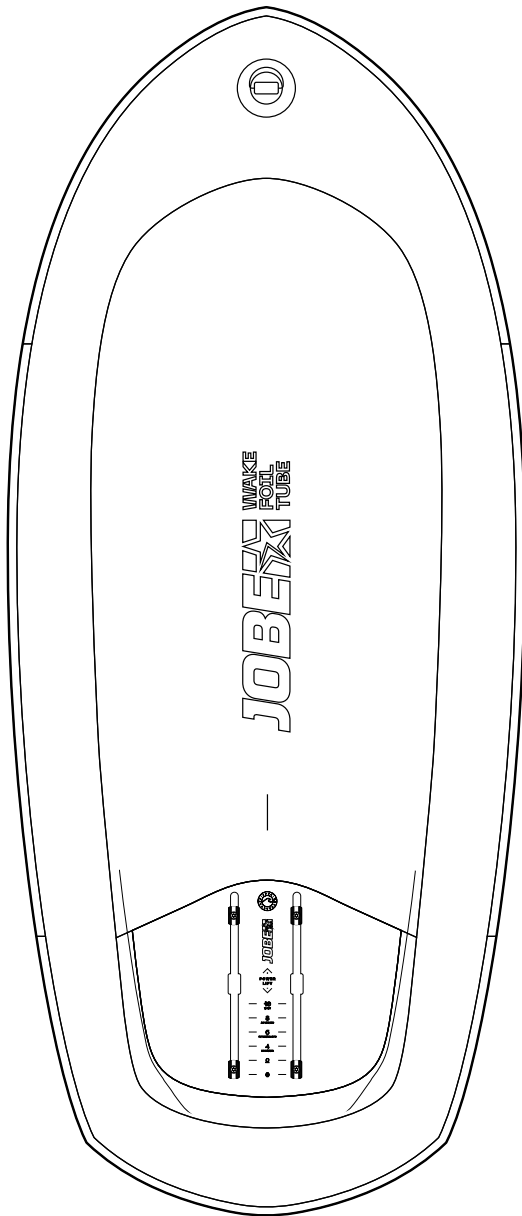

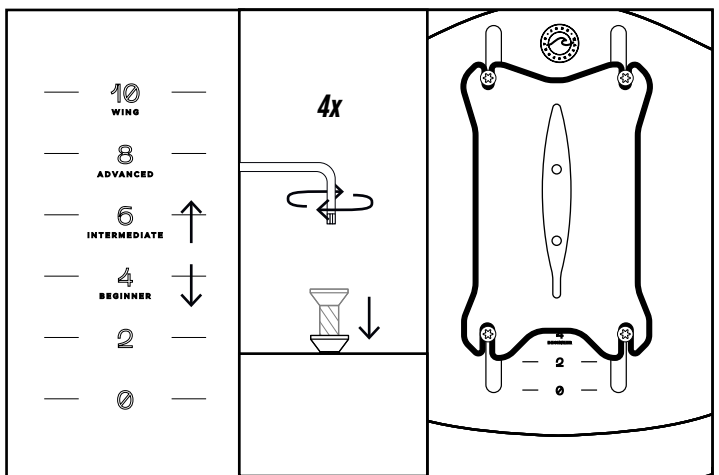
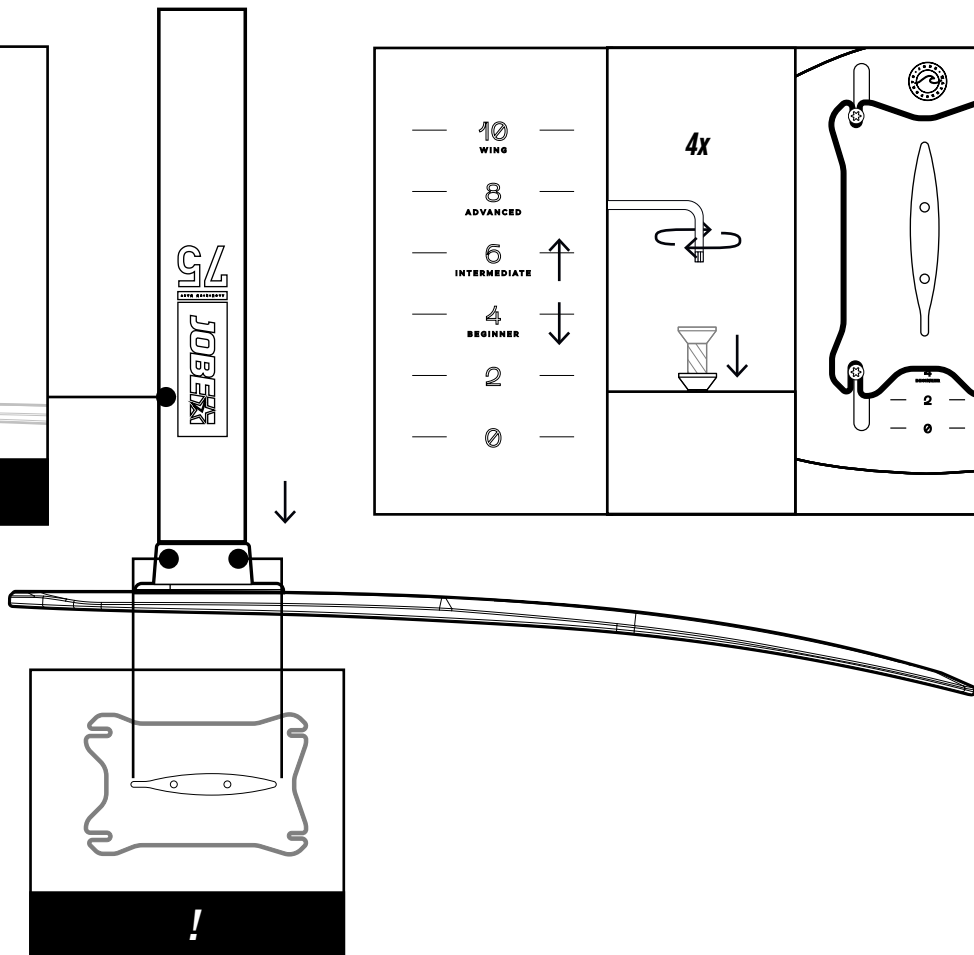
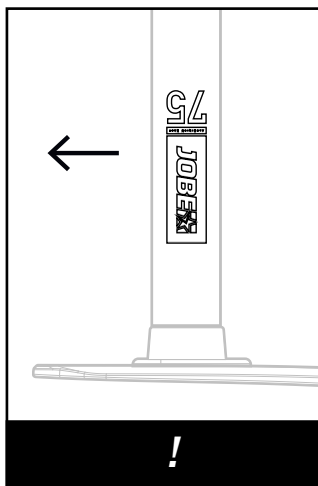
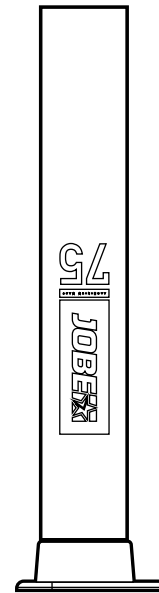
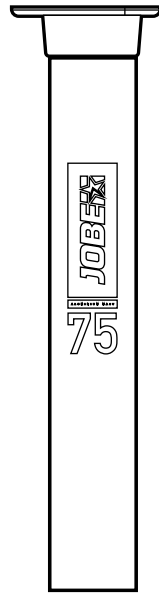
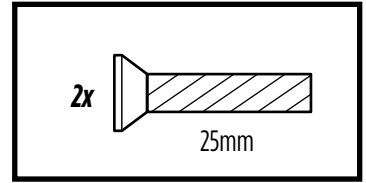
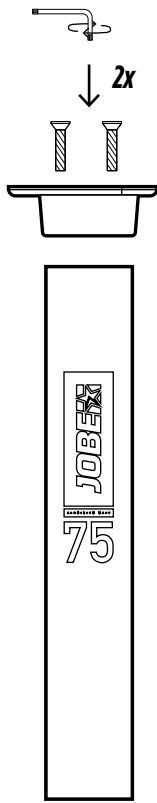

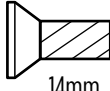
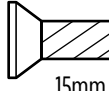
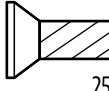
A	 <p>14mm 4x</p>	B	 <p>15mm 2x</p>	C	 <p>25mm 2x</p>
----------	--	----------	---	----------	--

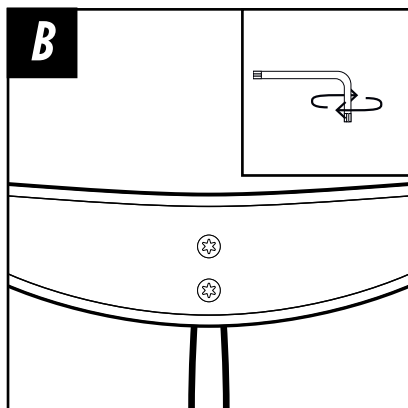
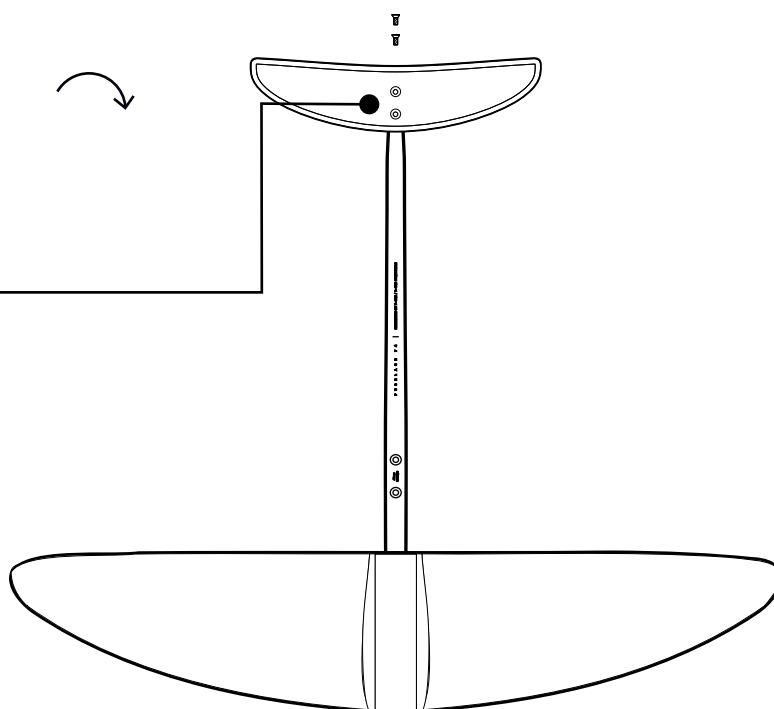
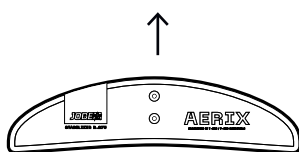
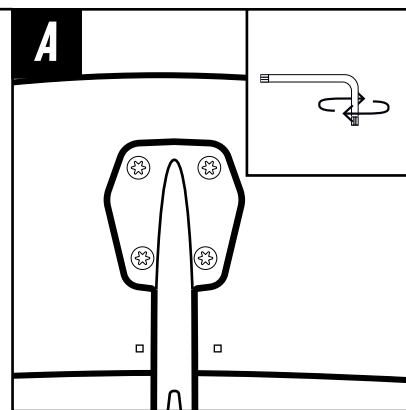
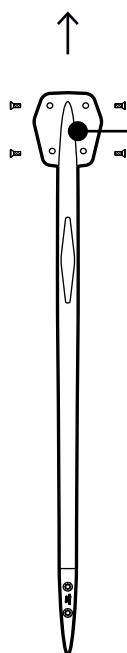
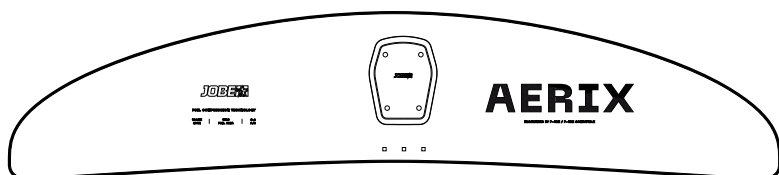

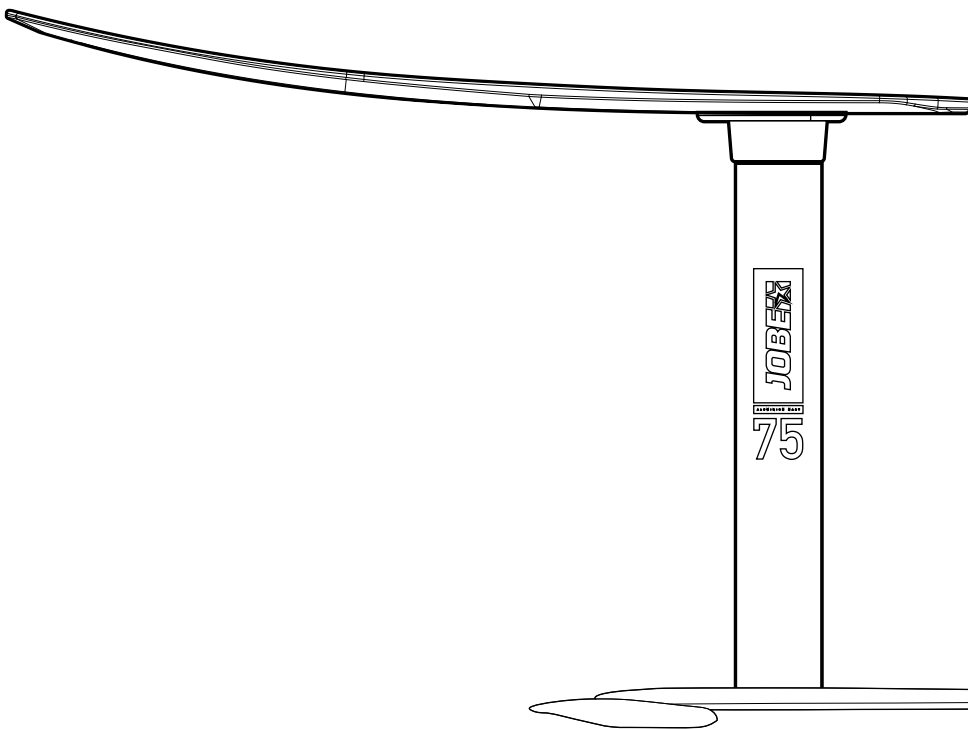
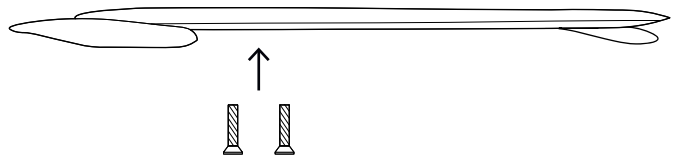
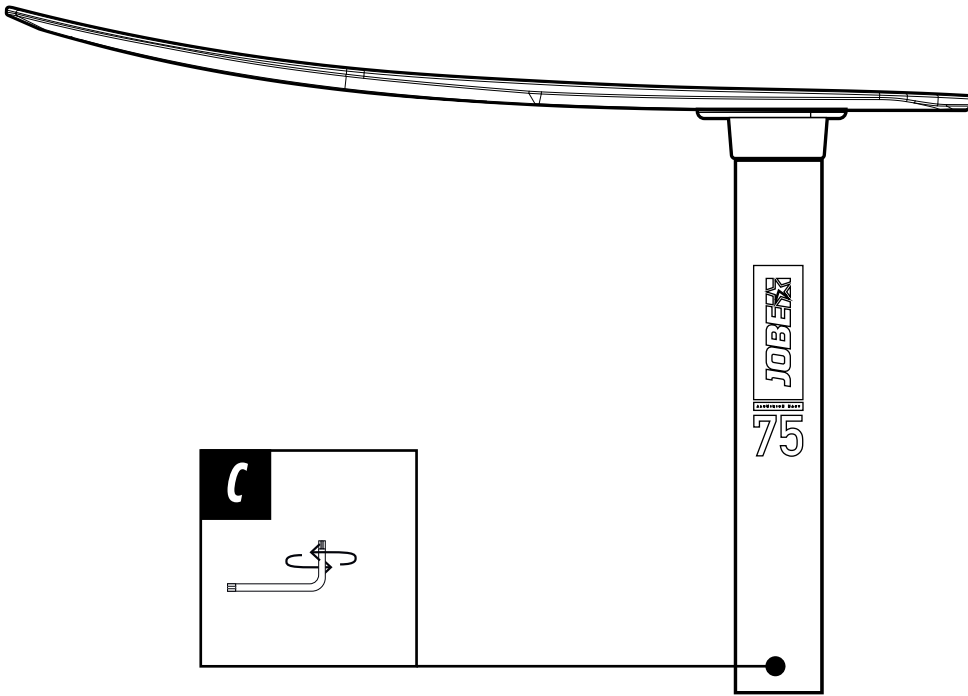

PRE-RIDE CHECK

D.1

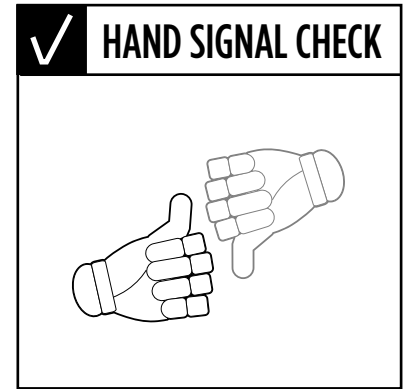
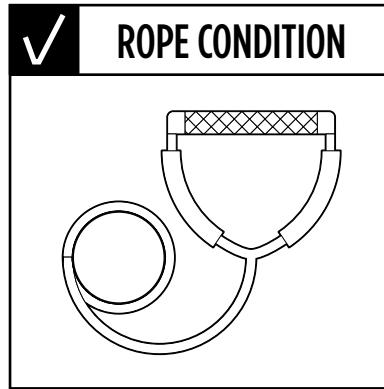
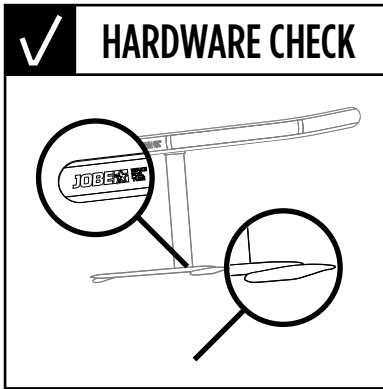

RIDING - BEGINNER/INTERMEDIATE

D.2

6 KM/H ▶ ▶ ▶

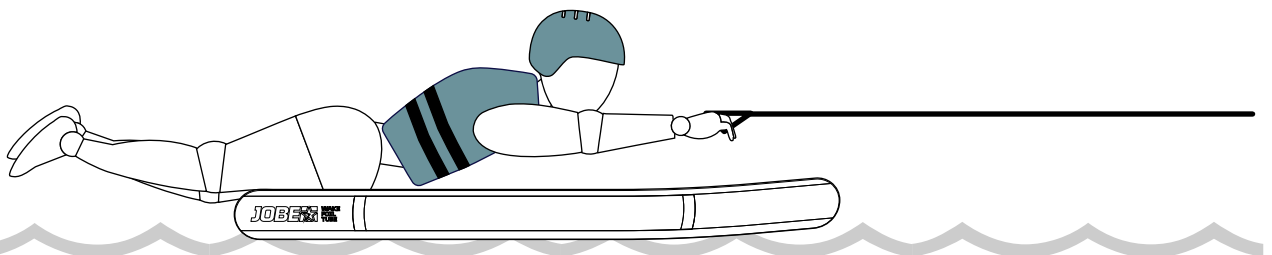
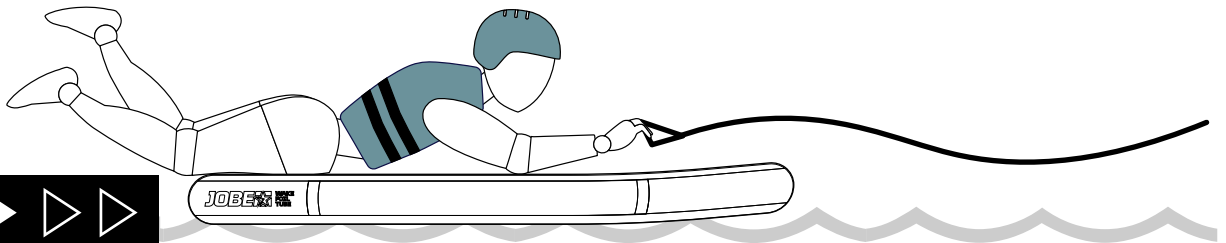

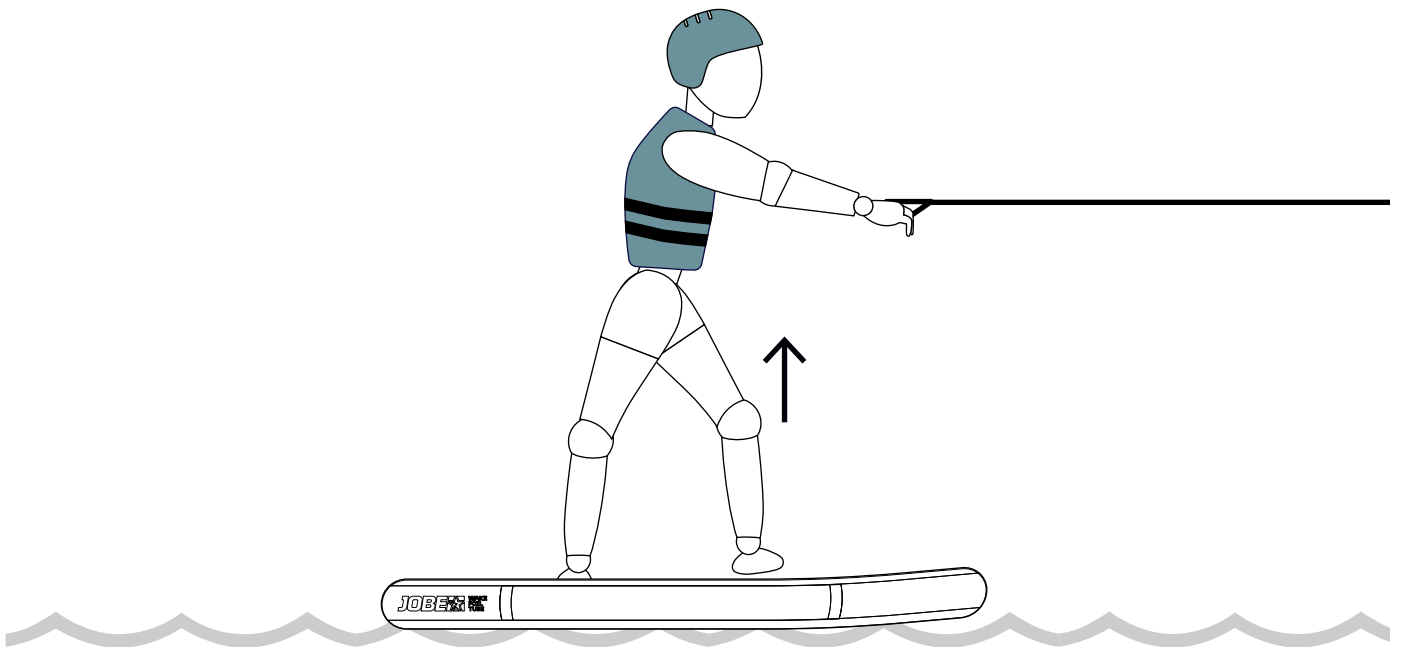
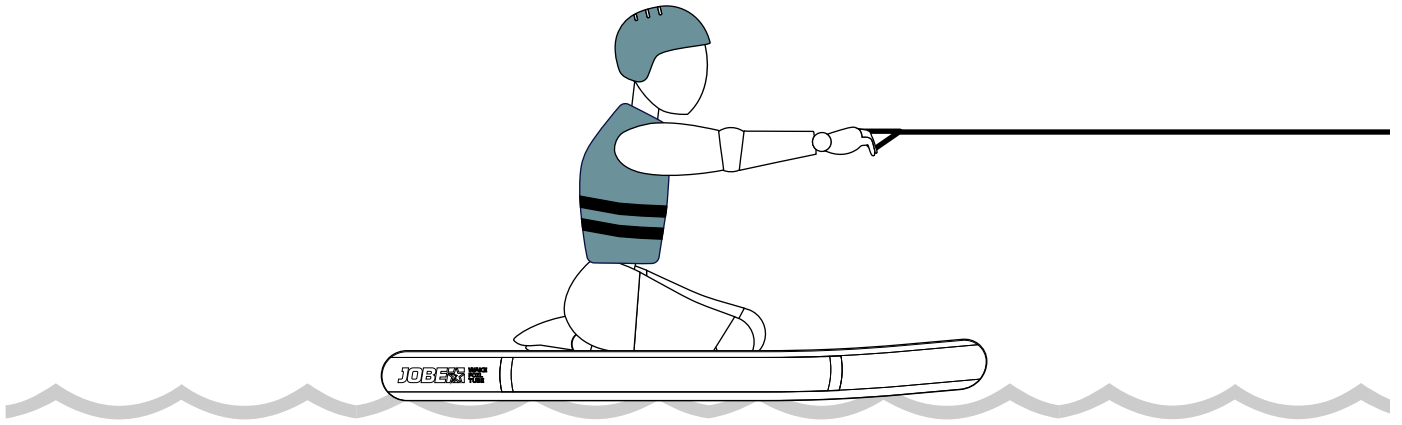

6 KM/H ▶▶▶

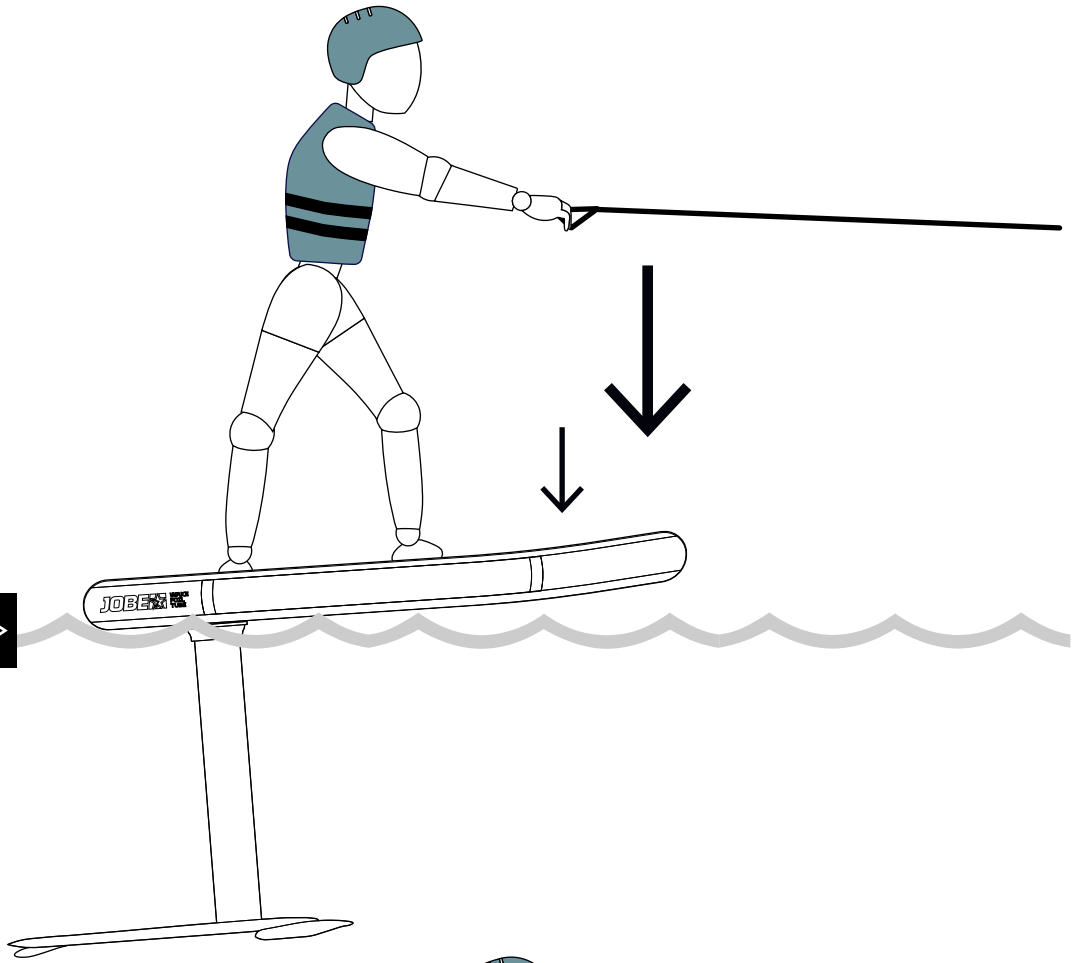

10 KM/H ▶▶▶

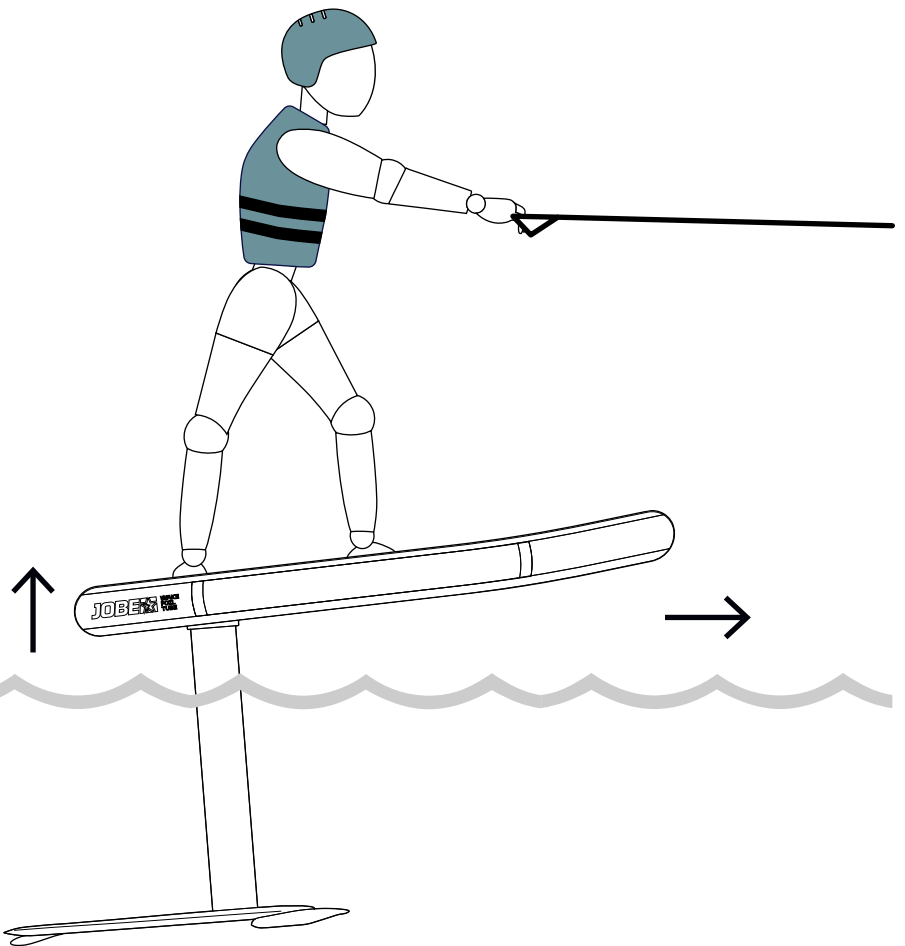

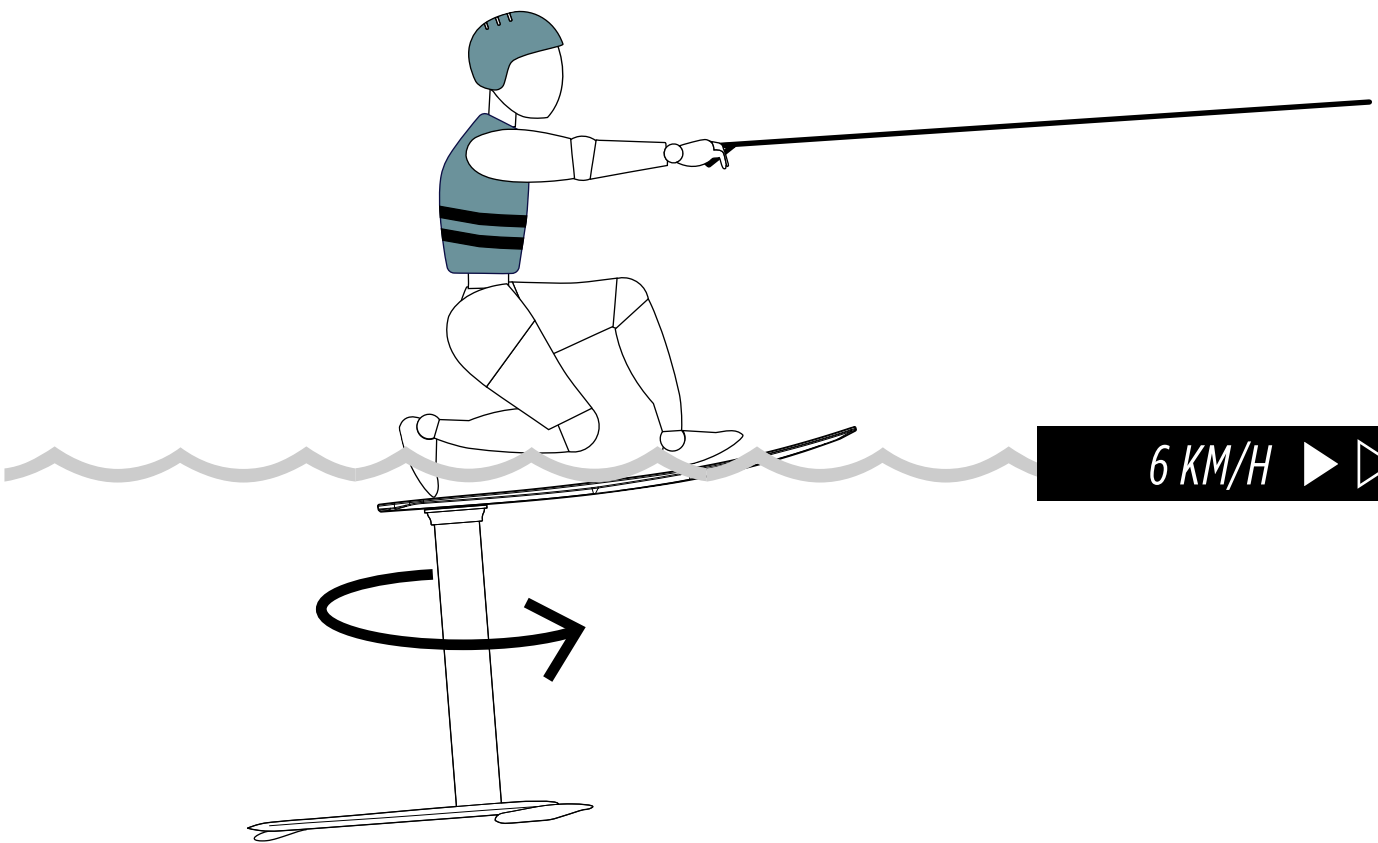
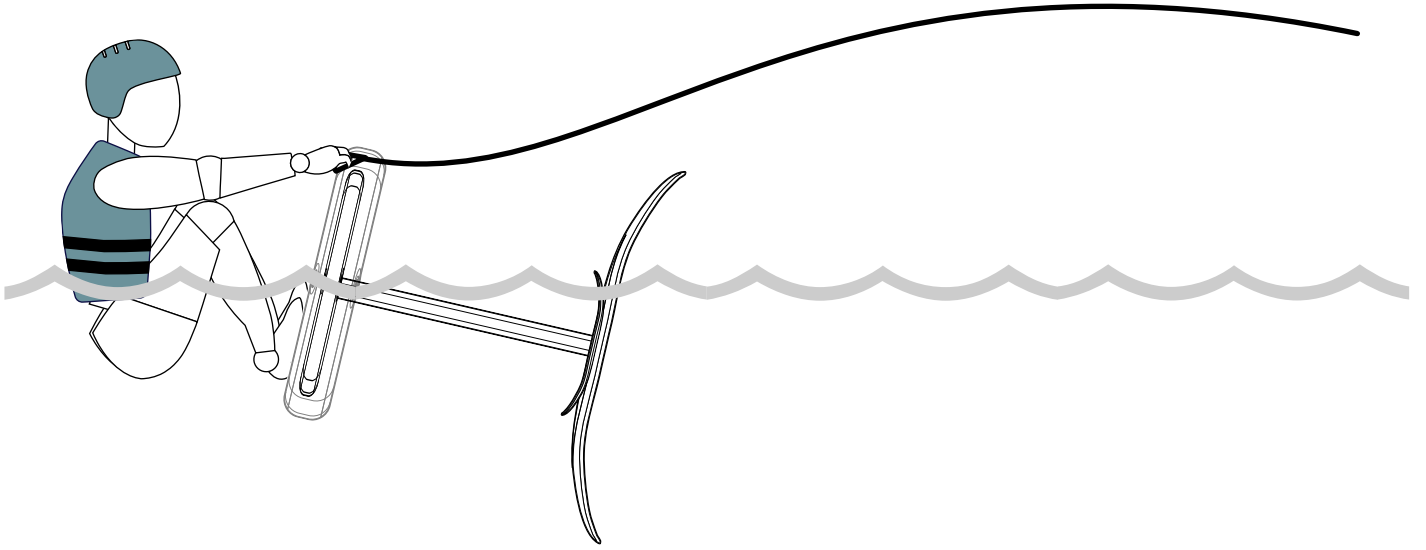

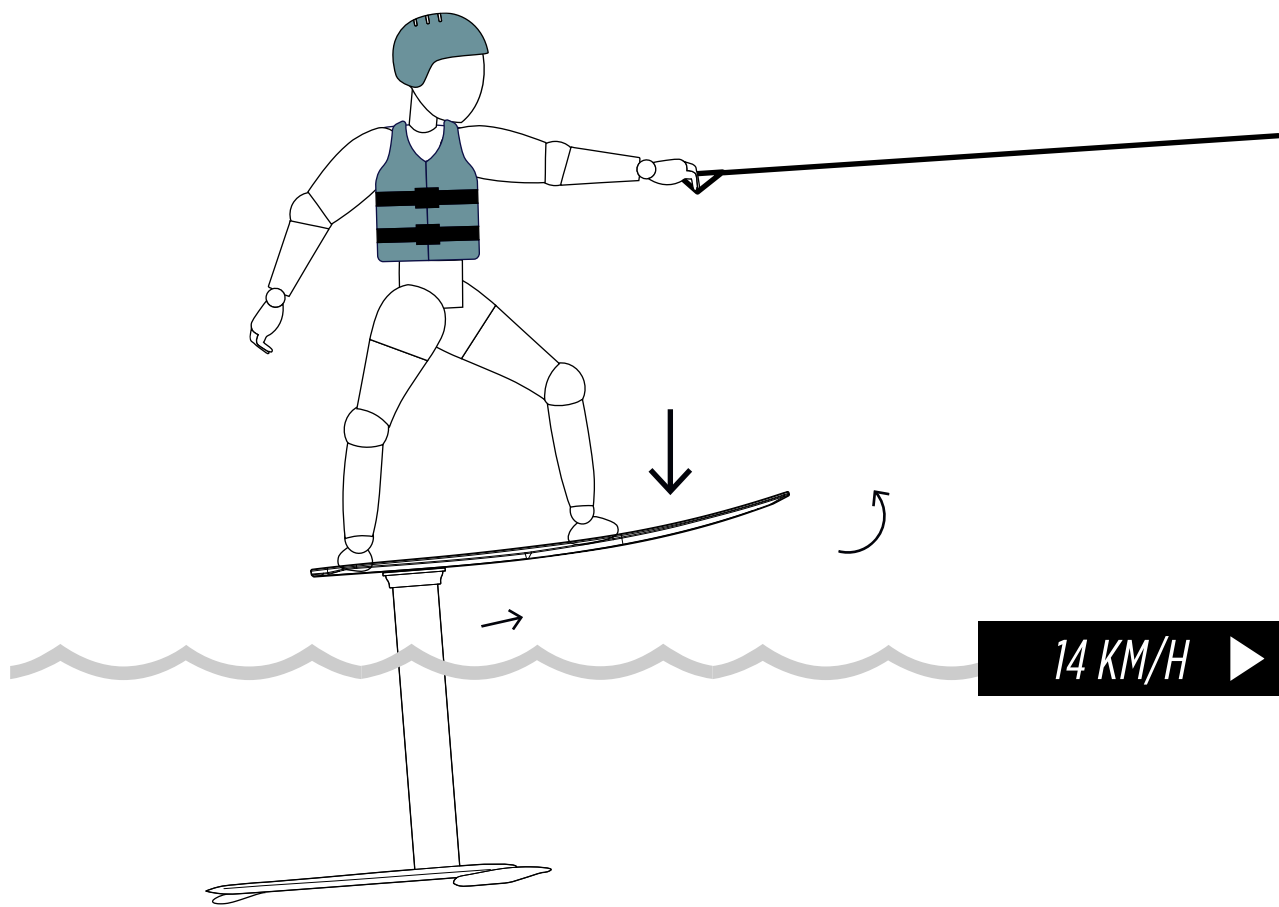

CLEANING AND DRYING

E1

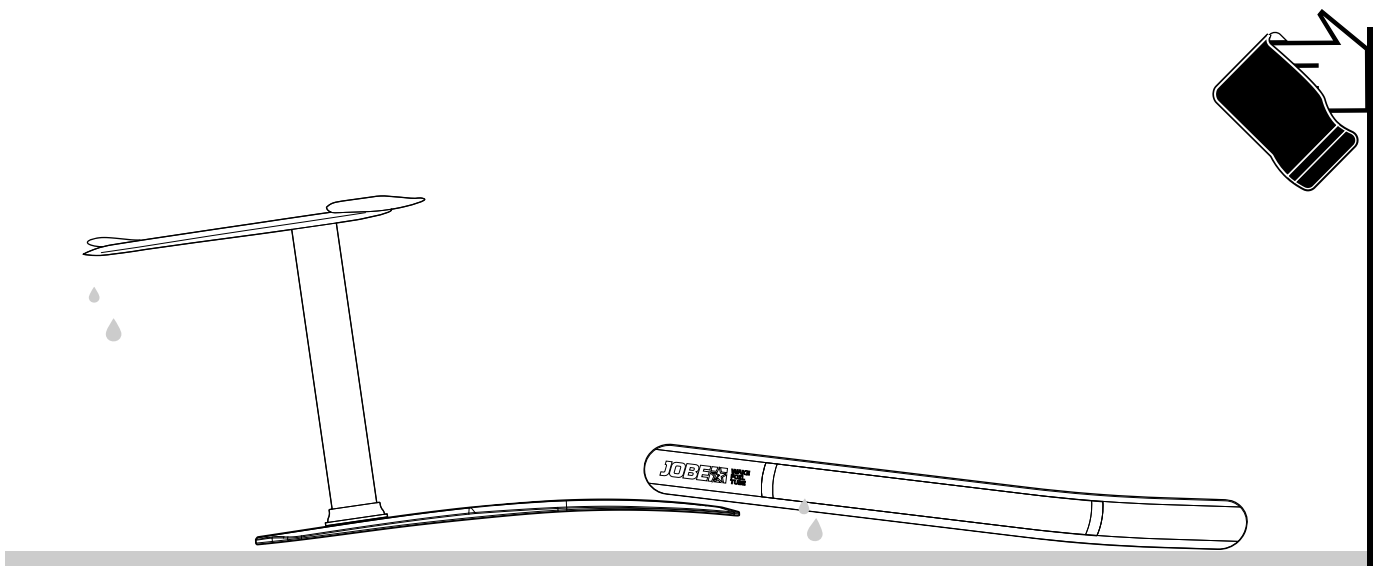
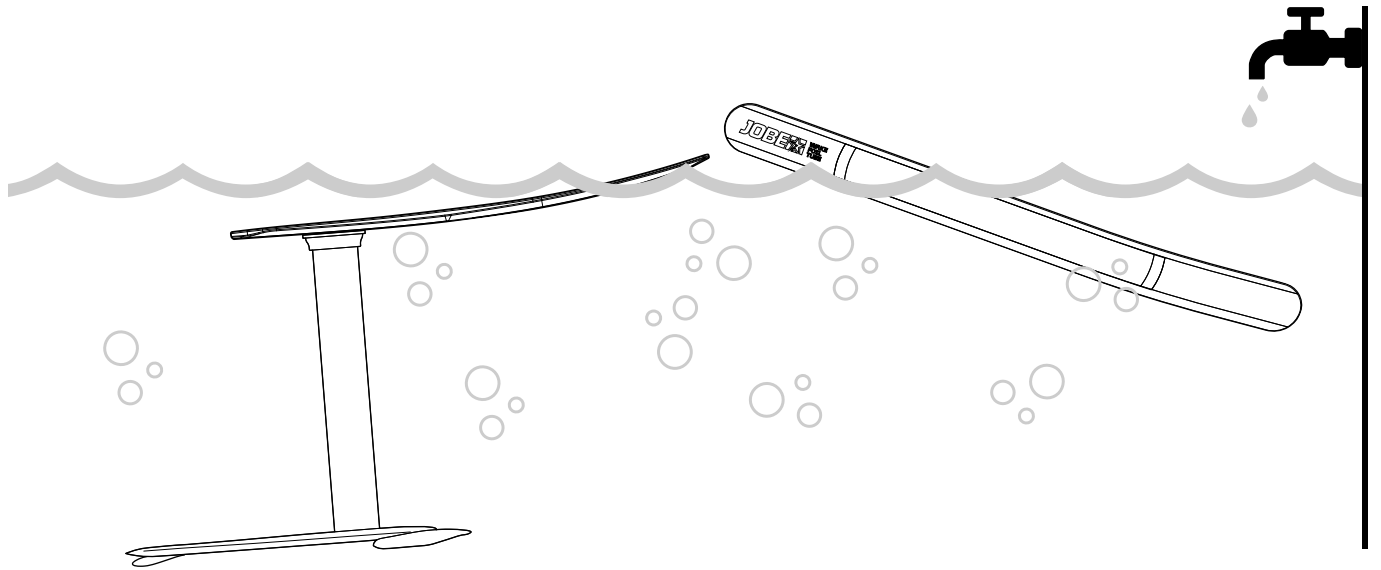

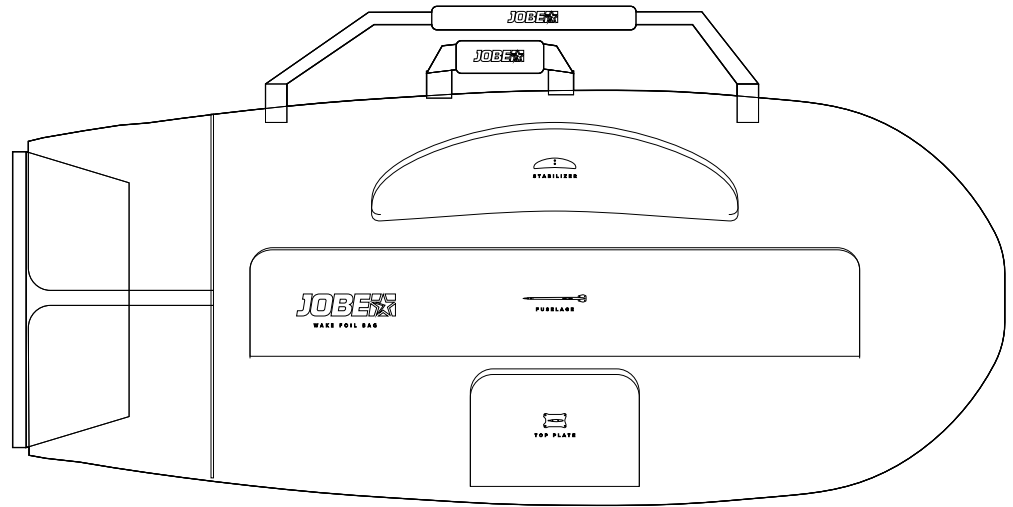
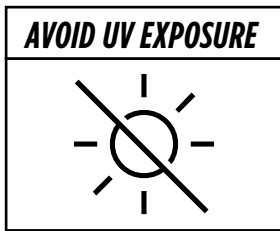



TECH. DOCUMENTATION

TECHNICAL DOCUMENTATION

ENG

A. WARNINGS

A.1 PERSONAL SAFETY

KEEP AWAY FROM CHILDREN · WEAR A LIFE JACKET, HELMET, AND WETSUIT · FALL AWAY FROM BOARD AND FOIL

A.2 RIDING & ENVIRONMENT

AVOID SWIMMERS, SHALLOW WATER, DOCKS, OR OBSTACLES · USE ONLY IN WATER WITH MINIMUM DEPTH OF 1.2M (47")

A.3 ENGINE & CARBON MONOXIDE

DO NOT TOUCH THE ROPE, USE HANDLE ONLY · KEEP CLEAR OF PROPELLERS AND ENGINE EXHAUST

B. UNBOXING

B.1 PACKAGE CONTENTS

1.Inflatable tube · 2.Board · 3.Alu mast · 4.Fuselage · 5.Mast top plate · 6.Front wing · 7.Mounting hardware · 8.Torx key · 9.Pump · 10.Stabilizer

C. ASSEMBLY

! CAUTION !

ENSURE ALL PARTS ARE CORRECTLY INSTALLED AND SECURELY FASTENED · INFLATE THE TUBE GRADUALLY AND DO NOT EXCEED 15 PSI · IMPROPER ASSEMBLY MAY CAUSE PRODUCT DAMAGE OR LOSS OF CONTROL · ASSEMBLE ON A CLEAN, SOFT SURFACE AWAY FROM SHARP OBJECTS.

C.1 TUBE ASSEMBLY

Ensure valve pin is in the closed position · Inflate tube partially (approx. 10%) · Insert board carefully into the tube · Ensure inflatable tube fully covers the board rails · Inflate tube to 15 PSI.
NOTE: THE BOTTOM OF THE BOARD IS POSITIONED UNDERNEATH THE TUBE.

C.2 BOARD ASSEMBLY

Insert the 4 T-nuts into the board tracks · Assemble the 4x M6-20mm screws · Make sure the screws are loose enough, so the Top Plate can be positioned underneath the screws.

C.3 MAST ASSEMBLY

Assemble the top plate and mast with 2x M6x25mm · Turn the completed mast upside down · Based on your level; choose the right position · Position top plate and mast.

C.4 FUSELAGE ASSEMBLY

Assemble the Front Foil on the Fuselage 4x M6x14mm screws · Do the same for the Stabilizer 2x M6x15mm screws · Tighten screws firmly. Do not overtighten · Mount the fuselage on the mast with M6x25mm

D. OPERATION & RIDING

! CAUTION !

INSPECT ALL COMPONENTS BEFORE EACH USE. DO NOT USE IF DAMAGED, WORN, OR LOOSE · USE THE CORRECT FOIL SIZE FOR RIDER WEIGHT AND SKILL LEVEL · AGREE ON HAND SIGNALS BEFORE RIDING · FOR RECREATIONAL TOWED FOILING ON WATER ONLY · MAINTAIN STABLE CONTROL AND INCREASE SPEED GRADUALLY.

D.1 PRE-RIDE CHECK

Inspect board, tube, foil and hardware · Check tow rope condition and attachment · Confirm driver and observer readiness

D.2 PHASE 1 – EASY/INTERMEDIATE

Lie prone, head above tube center, legs over edge · Hold handle with both hands · Weight centered, slightly back · Remove slack, signal driver. Max. 6 km/h · Kneel, then slowly stand sideways · Glide at steady speed · Control with front foot pressure · When stable, increase to 10 km/h to lift and foil

D.3 PHASE 2 - ADVANCED

Lie in the water parallel to the board · Hold board and handle. Arms straight, knees bent. Center your position · Remove slack, signal driver. Max. 6 km/h · Bring knees onto board, slowly stand sideways · Control with front foot pressure. Increase to 10 km/h to lift and foil

NOTE

FOIL SELECTION DEPENDS ON RIDER WEIGHT AND SKILL LEVEL · BEGINNERS SHOULD START WITH THE 1700 FOR MAXIMUM LIFT AND STABILITY · AS SKILL AND SPEED INCREASE, DOWNSIZING IMPROVES MANEUVERABILITY AND CONTROL · VERY LIGHT RIDERS MAY REQUIRE A SMALLER WING TO PREVENT EXCESSIVE LIFT

E. MAINTENANCE & STORAGE

! CAUTION !

CLEAN ONLY WITH SOAP AND FRESH WATER · NEVER WAX, PAINT OR ALTER THE BOTTOM · RINSE THOROUGHLY AFTER SALT OR BRACKISH WATER USE · STORE IN A COOL, DRY PLACE AWAY FROM DIRECT SUNLIGHT.

E.1 CLEANING AND DRYING

Rinse all components after use · Allow to dry completely before storage.

E.2 STORAGE

Store in a protective bag when not in use · Avoid prolonged UV exposure (color fading not covered under warranty).

WARRANTY & LIABILITY

The user is responsible for complying with all applicable local laws and regulations. Jobe Sport International assumes no liability for damage, injury, or loss caused by improper use, modification, or failure to follow this manual.

A. WAARSCHUWINGEN

A.1 PERSOONLIJKE VEILIGHEID

BUITEN BEREIK VAN KINDEREN HOUDEN · DRAAG EEN REDDINGSVEST, HELM EN WETSUIT · VAL WEG VAN HET BOARD EN DE FOIL

A.2 GEBRUIK & OMGEVING

VERMIJD ZWEMMERS, ONDIEP WATER, STEIGERS OF OBSTAKELS · GEBRUIK ALLEEN IN WATER MET EEN MINIMALE DIEPTE VAN 1.2M (4'7")

A.3 MOTOR & KOOLMONOXIDE

RAAK HET TOUW NIET AAN, GEBRUIK ALLEEN DE HANDLE · BLIJF UIT DE BUURT VAN SCHROEVEN EN MOTORUITLAAT

B. UITPAKKEN

B.1 INHOUD VAN DE VERPAKKING

1. Opblaasbare tube · 2. Board · 3. Aluminium mast · 4. Fuselage · 5. Mast topplaat · 6. Front wing · 7. Montagemateriaal · 8. Torx-sleutel · 9. Pomp · 10. Stabilizer

C. MONTAGE

!! LET OP !

ZORG DAT ALLE ONDERDELEN CORRECT ZIJN GEMONTEERD EN STEVIG ZIJN VASTGEZET · BLAAS DE TUBE GELEIDELIJK OP EN OVERSCHRIJD NIET 15 PSI · ONJUISTE MONTAGE KAN LEIDEN TOT PRODUCTSCHADE OF VERLIES VAN CONTROLE · MONTEER OP EEN SCHONE, ZACHTE ONDERGROND, UIT DE BUURT VAN SCHERPE VOORWERPEN.

C.1 MONTAGE VAN DE TUBE

Zorg dat de ventielpin in gesloten stand staat · Blaas de tube gedeeltelijk op (ongeveer 10%) · Plaats het board voorzichtig in de tube · Zorg dat de opblaasbare tube de rails van het board volledig bedekt · Blaas de tube op tot 15 PSI.

OPMERKING: DE ONDERKANT VAN HET BOARD BEVINDT ZICH ONDER DE TUBE.

C.2 MONTAGE VAN HET BOARD

Plaats de 4 T-moeren in de boardrails · Monteer de 4x M6-20 mm schroeven · Zorg dat de schroeven los genoeg zitten zodat de topplaat onder de schroeven kan worden gepositioneerd.

C.3 MONTAGE VAN DE MAST

Monteer de topplaat en mast met 2x M6x25 mm · Draai de gemonteerde mast ondersteboven · Kies, afhankelijk van je niveau, de juiste positie · Positioneer de topplaat en mast.

C.4 MONTAGE VAN DE FUSELAGE

Monteer de Front Foil op de fuselage met 4x M6x14 mm schroeven · Doe hetzelfde voor de Stabilizer met 2x M6x15 mm schroeven · Draai de schroeven stevig vast, maar niet te strak · Monteer de fuselage op de mast met M6x25 mm

D. GEBRUIK & VAREN

!! LET OP !

CONTROLEER ALLE ONDERDELEN VOOR ELK GEBRUIK. GEBRUIK NIET BIJ SCHADE, SLIJTAGE OF LOSZITTENDE ONDERDELEN · GEBRUIK DE JUISTE FOILMAAT VOOR HET GEWICHT EN NIVEAU VAN DE GEBRUIKER · SPREEK HANDSIGNALEN AF VOORAFGAAND AAN HET VAREN · UITSLUITEND VOOR RECREATIEF GETROKKEN FOILEN OP WATER · BEHOUD STABIELE CONTROLE EN VERHOOG DE SNELHEID GELEIDELIJK.

D.1 CONTROLE VOORAF

Controleer board, tube, foil en montagemateriaal · Controleer de staat en bevestiging van het sleeptouw · Bevestig dat bestuurder en observator gereed zijn

D.2 FASE 1 – BEGINNER/GEMIDDELD

Ga liggend op de buik, hoofd boven het midden van de tube, benen over de rand · Houd de handle met beide handen vast · Gewicht gecentreerd, iets naar achteren · Verwijder speling uit het touw, geef teken aan de bestuurder. Max. 6 km/u · Ga op de knieën en sta vervolgens langzaam zijwaarts op · Glijd met constante snelheid · Stuur met druk op de voorste voet · Wanneer stabiel, verhoog tot 10 km/u om te liften en te foilen

D.3 FASE 2 – GEVORDERD

Lig in het water parallel aan het board · Houd board en handle vast. Armen gestrekt, knieën gebogen. Centreer je positie · Verwijder speling uit het touw, geef teken aan de bestuurder.

Max. 6 km/u · Breng de knieën op het board en sta langzaam zijwaarts op · Stuur met druk op de voorste voet. Verhoog tot 10 km/u om te liften en te foilen

OPMERKING

DE KEUZE VAN DE FOIL IS AFHANKELIJK VAN HET GEWICHT EN NIVEAU VAN DE GEBRUIKER · BEGINNERS STARTEN BIJ VOORKEUR MET DE 1700 VOOR MAXIMALE LIFT EN STABILITEIT · NAARMATE VAARDIGHEID EN SNELHEID TOENEMEN, VERBETERT EEN KLEINERE FOIL DE WENDBAARHEID EN CONTROLE · ZEER LICHT GEBRUIKERS KUNNEN EEN KLEINERE WING NODIG HEBBEN OM OVERMATIGE LIFT TE VOORKOMEN

E. ONDERHOUD & OPSLAG

!! LET OP !

REINIG ALLEEN MET ZEEP EN ZOET WATER · BRENG NOOIT WAX AAN, VERF OF WIJZIG DE ONDERKANT NIET · SPOEL GRONDIG AF NA GEBRUIK IN ZOUT OF BRAK WATER · BEWAAR OP EEN KOELE, DROGE PLAATS UIT DE BUURT VAN DIRECT ZONLICHT.

E.1 REINIGEN EN DROGEN

Spoel alle onderdelen na gebruik af · Laat volledig drogen vóór opslag.

E.2 OPSLAG

Bewaar in een beschermende tas wanneer niet in gebruik · Vermijd langdurige blootstelling aan UV-straling (verkleuring valt niet onder garantie).

GARANTIE & AANSPRAKELIJKHEID

De gebruiker is verantwoordelijk voor naleving van alle toepasselijke lokale wet- en regelgeving. Jobe Sport International aanvaardt geen aansprakelijkheid voor schade, letsel of verlies veroorzaakt door onjuist gebruik, modificatie of het niet opvolgen van deze handleiding.

A. WARNHINWEISE

A.1 PERSÖNLICHE SICHERHEIT

VON KINDERN FERNHALTEN · SCHWIMMWESTE, HELM UND NEOPRENANZUG TRAGEN · VOM BOARD UND FOIL WEGFALLEN

A.2 FAHREN & UMGEBUNG

SCHWIMMER, FLACHES WASSER, STEGE ODER HINDERNISSE MEIDEN · NUR IN WASSER MIT EINER MINDESTTIEFE VON 1.2 M (47") VERWENDEN

A.3 MOTOR & KOHLENMONOXID

SEIL NICHT BERÜHREN, NUR DEN GRIFF BENUTZEN · VON PROPELLERN UND MOTORAUSPUFF FERNHALTEN

B. AUSPACKEN

B.1 LIEFERUMFANG

1. Aufblasbarer Schlauch · 2. Board · 3. Alu-Mast · 4. Fuselage · 5. Mast-Topplatte · 6. Frontflügel · 7. Montagematerial · 8. Torx-Schlüssel · 9. Pumpe · 10. Stabilisator

C. MONTAGE

! ACHTUNG !

STELLEN SIE SICHER, DASS ALLE TEILE KORREKT INSTALLIERT UND FEST ANGEZOGEN SIND · DEN SCHLAUCH SCHRITTWEISE AUFPUMPEN UND 15 PSI NICHT ÜBERSCHREITEN · UNSACHGEMÄSSE MONTAGE KANN ZU PRODUKTSCHÄDEN ODER KONTROLLVERLUST FÜHREN · AUF EINER SAUBEREN, WEICHEN FLÄCHE UND FERN VON SCHARFEN GEGENSTÄNDEN MONTIEREN

C.1 SCHLAUCHMONTAGE

Sicherstellen, dass der Ventilstift in geschlossener Position ist · Schlauch teilweise aufblasen (ca. 10 %) · Board vorsichtig in den Schlauch einsetzen · Sicherstellen, dass der aufblasbare Schlauch die Boardkanten vollständig umschließt · Schlauch auf 15 PSI aufpumpen

HINWEIS: DIE UNTERSEITE DES BOARDS BEFINDET SICH UNTER DEM SCHLAUCH

C.2 BOARD-MONTAGE

Die 4 T-Muttern in die Board-Schienen einsetzen · Die 4x M6-20mm Schrauben montieren · Sicherstellen, dass die Schrauben locker genug sind, damit die Topplatte darunter positioniert werden kann

C.3 MAST-MONTAGE

Topplatte und Mast mit 2x M6x25mm Schrauben montieren · Den fertig montierten Mast umdrehen · Je nach Fahrkönnen die richtige Position wählen · Topplatte und Mast positionieren

C.4 FUSELAGE-MONTAGE

Den Frontflügel mit 4x M6x14mm Schrauben an der Fuselage montieren · Dasselbe mit dem Stabilisator mit 2x M6x15mm Schrauben durchführen · Schrauben fest anziehen, nicht überdrehen · Die Fuselage mit M6x25mm am Mast montieren

D. BETRIEB & FAHREN

! ACHTUNG !

ALLE KOMPONENTEN VOR JEDEM GEBRAUCH ÜBERPRÜFEN. NICHT VERWENDEN, WENN BESCHÄDIGT, ABGENUTZT ODER LOCKER · DIE PASSENDE FOIL-GRÖSSE ENTSPRECHEND FAHRERGEWICHT UND KÖNNENSSTUFE VERWENDEN · VOR DER FAHRT HANDSIGNALEN VEREINBAREN · NUR ZUM FREIZEIT-TOW-FOILING AUF DEM WASSER VERWENDEN · STABILE KONTROLLE BEIBEHALTEN UND GESCHWINDIGKEIT SCHRITTWEISE ERHÖHEN

D.1 VOR DER FAHRT

Board, Schlauch, Foil und Montagematerial prüfen · Zustand und Befestigung des Zugseils kontrollieren · Fahrer- und Beobachterbereitschaft bestätigen

D.2 PHASE 1 – LEICHT/MITTELSTUFE

Bauchlage, Kopf über der Schlauchmitte, Beine über der Kante · Griff mit beiden Händen halten · Gewicht mittig, leicht nach hinten · Seildurchhang entfernen, Fahrer signalisieren. Max. 6 km/h · In die Knie gehen, dann langsam seitlich aufstehen · Mit konstanter Geschwindigkeit gleiten · Mit Druck auf den vorderen Fuß steuern · Wenn stabil, auf 10 km/h erhöhen, um abzuheben und zu foilen

D.3 PHASE 2 – FORTGESCHRITTEN

Parallel zum Board im Wasser liegen · Board und Griff halten. Arme gestreckt, Knie gebeugt. Position zentrieren · Seildurchhang entfernen, Fahrer signalisieren. Max. 6 km/h · Knie auf das Board bringen, langsam seitlich aufstehen · Mit Druck auf den vorderen Fuß steuern. Auf 10

km/h erhöhen, um abzuheben und zu foilen

HINWEIS

DIE WAHL DES FOILS HÄNGT VON FAHRERGEWICHT UND KÖNNENSSTUFE AB · ANFÄNGER SOLLTEN MIT DEM 1700 FÜR MAXIMALEN AUFTRIEB UND STABILITÄT BEGINNEN · MIT ZUNEHMENDER FÄHIGKEIT UND GESCHWINDIGKEIT VERBESSERT EIN KLEINERES FOIL DIE MANÖVRIERFÄHIGKEIT UND KONTROLLE · SEHR LEICHTE FAHRER BENÖTIGEN MÖGLICHERWEISE EINEN KLEINEREN FLÜGEL, UM ÜBERMÄSSIGEN AUFTRIEB ZU VERMEIDEN

E. WARTUNG & LAGERUNG

! ACHTUNG !

NUR MIT SEIFE UND SÜSSWASSER REINIGEN · DIE UNTERSEITE NIEMALS WACHSEN, LACKIEREN ODER VERÄNDERN · NACH GEBRAUCH IN SALZ- ODER BRACKWASSER GRÜNDLICH Abspülen · AN EINEM KÜHLEN, TROCKENEN ORT UND FERN VON DIREKTER SONNENEINSTRALUNG LAGERN

E.1 REINIGUNG UND TROCKNUNG

Alle Komponenten nach Gebrauch abspülen · Vor der Lagerung vollständig trocknen lassen

E.2 LAGERUNG

Bei Nichtgebrauch in einer Schutztasche aufbewahren · Längere UV-Einstrahlung vermeiden (Farbverblassung ist nicht durch die Garantie abgedeckt)

RECHTLICHES & HAFTUNG

Der Benutzer ist verantwortlich für die Einhaltung aller geltenden lokalen Gesetze und Vorschriften. JOBE übernimmt keine Haftung für Schäden, Verletzungen oder Verluste, die durch unsachgemäße Verwendung, Modifikationen oder Nichtbefolgen dieses Handbuchs entstehen.

A. AVERTISSEMENTS

A.1 SÉCURITÉ PERSONNELLE

TENIR À L'ÉCART DES ENFANTS · PORTER UN GILET DE SAUVETAGE, UN CASQUE ET UNE COMBINAISON NÉOPRÈNE · TOMBER À DISTANCE DE LA PLANCHE ET DU FOIL

A.2 PRATIQUE & ENVIRONNEMENT

ÉVITER LES BAIGNEURS, LES EAUX PEU PROFONDES, LES QUAIS OU LES OBSTACLES · UTILISER UNIQUEMENT DANS UNE EAU D'UNE PROFONDEUR MINIMALE DE 1.2 M (47")

A.3 MOTEUR & MONOXYDE DE CARBONE

NE PAS TOUCHER LA CORDE, UTILISER UNIQUEMENT LA POIGNÉE · RESTER À L'ÉCART DES HÉLICES ET DE L'ÉCHAPPEMENT DU MOTEUR

B. DÉBALLAGE

B.1 CONTENU DE L'EMBALLAGE

1. Tube gonflable · 2. Planche · 3. Mât en aluminium · 4. Fuselage · 5. Plaque supérieure de mât · 6. Aile avant · 7. Visserie de montage · 8. Clé Torx · 9. Pompe · 10. Stabilisateur

C. ASSEMBLAGE

! ATTENTION !

S'ASSURER QUE TOUTES LES PIÈCES SONT CORRECTEMENT INSTALLÉES ET SOLIDEMENT FIXÉES · GONFLER LE TUBE PROGRESSIVEMENT ET NE PAS DÉPASSER 15 PSI · UN ASSEMBLAGE INCORRECT PEUT PROVOQUER DES DOMMAGES AU PRODUIT OU UNE PERTE DE CONTRÔLE · ASSEMBLER SUR UNE SURFACE PROPRE ET SOUPLE, À L'ÉCART DES OBJETS TRANCHANTS.

C.1 ASSEMBLAGE DU TUBE

S'assurer que la goupille de la valve est en position fermée · Gonfler partiellement le tube (env. 10 %) · Insérer soigneusement la planche dans le tube · Vérifier que le tube gonflable recouvre entièrement les rails de la planche · Gonfler le tube à 15 PSI.

REMARQUE : LE DESSOUS DE LA PLANCHE EST POSITIONNÉ SOUS LE TUBE.

C.2 ASSEMBLAGE DE LA PLANCHE

Insérer les 4 écrous en T dans les rails de la planche · Installer les 4 vis M6-20 mm · S'assurer que les vis restent suffisamment desserrées afin de pouvoir positionner la plaque supérieure sous celles-ci.

C.3 ASSEMBLAGE DU MÂT

Assembler la plaque supérieure et le mât avec 2 vis M6x25 mm · Retourner le mât assemblé · Selon votre niveau, choisir la position appropriée · Positionner la plaque supérieure et le mât.

C.4 ASSEMBLAGE DU FUSELAGE

Assembler l'aile avant sur le fuselage avec 4 vis M6x14 mm · Faire de même pour le stabilisateur avec 2 vis M6x15 mm · Serrer fermement les vis sans excès · Monter le fuselage sur le mât avec une vis M6x25 mm.

D. UTILISATION & PRATIQUE

! ATTENTION !

INSPECTER TOUS LES COMPOSANTS AVANT CHAQUE UTILISATION. NE PAS UTILISER SI ENDOMMAGÉ, USÉ OU DESSERRÉ · UTILISER LA TAILLE DE FOIL ADAPTÉE AU POIDS ET AU NIVEAU DU RIDER · CONVENIR DES SIGNAUX MANUELS AVANT DE COMMENCER · UNIQUEMENT POUR LE FOIL TRACTÉ À USAGE RÉCRÉATIF SUR L'EAU · MAINTENIR UN CONTRÔLE STABLE ET AUGMENTER LA VITESSE PROGRESSIVEMENT.

D.1 VÉRIFICATION AVANT UTILISATION

Inspecter la planche, le tube, le foil et la visserie · Vérifier l'état et la fixation de la corde de traction · Confirmer que le pilote et l'observateur sont prêts

D.2 PHASE 1 – DÉBUTANT / INTERMÉDIAIRE

S'allonger à plat ventre, tête au-dessus du centre du tube, jambes sur le bord · Tenir la poignée à deux mains · Poids centré, légèrement vers l'arrière · Retirer le mou, signaler au pilote. Max. 6 km/h · Se mettre à genoux, puis se lever lentement de côté · Glisser à vitesse constante · Contrôler avec la pression du pied avant · Une fois stable, augmenter à 10 km/h pour décoller et naviguer en foil

D.3 PHASE 2 – AVANCÉ

S'allonger dans l'eau parallèlement à la planche · Tenir la planche et la poignée. Bras tendus, genoux pliés. Centrer sa position · Retirer le mou, signaler au pilote. Max. 6 km/h · Monter les genoux sur la planche, puis se lever lentement de côté · Contrôler avec la pression du pied

avant. Augmenter à 10 km/h pour décoller et naviguer en foil

REMARQUE

LE CHOIX DU FOIL DÉPEND DU POIDS ET DU NIVEAU DU RIDER · LES DÉBUTANTS DOIVENT COMMENCER AVEC LE 1700 POUR UNE PORTANCE ET UNE STABILITÉ MAXIMALES · À MESURE QUE LE NIVEAU ET LA VITESSE AUGMENTENT, UNE TAILLE INFÉRIEURE AMÉLIORE LA MANIABILITÉ ET LE CONTRÔLE · LES RIDERS TRÈS LÉGERS PEUVENT AVOIR BESOIN D'UNE AILE PLUS PETITE POUR ÉVITER UNE PORTANCE EXCESSIVE

E. ENTRETIEN & STOCKAGE

! ATTENTION !

NETTOYER UNIQUEMENT AVEC DU SAVON ET DE L'EAU DOUCE · NE JAMAIS CIRER, PEINDRE OU MODIFIER LE DESSOUS · RINCER SOIGNEUSEMENT APRÈS UTILISATION EN EAU SALÉE OU SAUMÂTRE · STOCKER DANS UN ENDROIT FRAIS ET SEC, À L'ABRI DE LA LUMIÈRE DIRECTE DU SOLEIL.

E.1 NETTOYAGE ET SÉCHAGE

Rincer tous les composants après utilisation · Laisser sécher complètement avant stockage.

E.2 STOCKAGE

Conserver dans un sac de protection lorsqu'il n'est pas utilisé · Éviter une exposition prolongée aux UV (la décoloration n'est pas couverte par la garantie).

GARANTIE & RESPONSABILITÉ

L'utilisateur est responsable du respect de toutes les lois et réglementations locales applicables. Jobe Sport International décline toute responsabilité en cas de dommages matériels, blessures ou pertes causés par une utilisation incorrecte, une modification du produit ou le non-respect de ce manuel.

A. ADVERTENCIAS

A.1 SEGURIDAD PERSONAL

MANTENER FUERA DEL ALCANCE DE LOS NIÑOS · USAR CHALECO SALVAVIDAS, CASCO Y TRAJE DE NEOPRENO · CAER LEJOS DE LA TABLA Y DEL FOIL

A.2 USO Y ENTORNO

EVITAR NADADORES, AGUAS POCO PROFUNDAS, MUELLES U OBSTÁCULOS · USAR ÚNICAMENTE EN AGUA CON UNA PROFUNDIDAD MÍNIMA DE 1.2 M (47")

A.3 MOTOR Y MONÓXIDO DE CARBONO

NO TOCAR LA CUERDA, USAR SOLO LA EMPUÑADURA · MANTENERSE ALEJADO DE LAS HÉLICES Y DEL ESCAPE DEL MOTOR

B. DESEMBALAJE

B.1 CONTENIDO DEL PAQUETE

1. Tubo inflable · 2. Tabla · 3. Mástil de aluminio · 4. Fuselaje · 5. Placa superior del mástil · 6. Ala delantera · 7. Herrajes de montaje · 8. Llave Torx · 9. Bomba · 10. Estabilizador

C. MONTAJE

! PRECAUCIÓN !

ASEGURARSE DE QUE TODAS LAS PIEZAS ESTÉN CORRECTAMENTE INSTALADAS Y BIEN FIJADAS · INFLAR EL TUBO GRADUALMENTE Y NO SUPERAR LOS 15 PSI · UN MONTAJE INCORRECTO PUEDE CAUSAR DAÑOS AL PRODUCTO O PÉRDIDA DE CONTROL · MONTAR SOBRE UNA SUPERFICIE LIMPIA Y SUAVE, LEJOS DE OBJETOS AFILADOS.

C.1 MONTAJE DEL TUBO

Asegurarse de que el pasador de la válvula esté en posición cerrada · Inflar parcialmente el tubo (aprox. 10 %) · Insertar cuidadosamente la tabla en el tubo · Asegurarse de que el tubo inflable cubra completamente los cantos de la tabla · Inflar el tubo hasta 15 PSI.

NOTA: LA PARTE INFERIOR DE LA TABLA SE COLOCA DEBAJO DEL TUBO.

C.2 MONTAJE DE LA TABLA

Insertar las 4 tuercas en T en los rieles de la tabla · Colocar los 4 tornillos M6-20 mm · Asegurarse de que los tornillos estén lo suficientemente flojos para poder posicionar la placa superior debajo de ellos.

C.3 MONTAJE DEL MÁSTIL

Montar la placa superior y el mástil con 2 tornillos M6x25 mm · Girar el mástil montado boca abajo · Seguir tu nivel, elegir la posición adecuada · Colocar la placa superior y el mástil.

C.4 MONTAJE DEL FUSELAJE

Montar el ala delantera en el fuselaje con 4 tornillos M6x14 mm · Hacer lo mismo con el estabilizador usando 2 tornillos M6x15 mm · Apretar firmemente los tornillos sin excederse · Montar el fuselaje en el mástil con un tornillo M6x25 mm

D. USO Y NAVEGACIÓN

! PRECAUCIÓN !

INSPECCIONAR TODOS LOS COMPONENTES ANTES DE CADA USO. NO UTILIZAR SI ESTÁN DAÑADOS, DESGASTADOS O FLOJOS · UTILIZAR EL TAMAÑO DE FOIL ADECUADO SEGÚN EL PESO Y NIVEL DEL USUARIO · ACORDAR SEÑALES MANUALES ANTES DE COMENZAR · SOLO PARA FOIL REMOLCADO RECREATIVO EN AGUA · MANTENER UN CONTROL ESTABLE Y AUMENTAR LA VELOCIDAD GRADUALMENTE.

D.1 REVISIÓN PREVIA

Inspeccionar la tabla, el tubo, el foil y los herrajes · Verificar el estado y la fijación de la cuerda de remolque · Confirmar que el conductor y el observador estén listos

D.2 FASE 1 – FÁCIL / INTERMEDIO

Tumbarse boca abajo, cabeza sobre el centro del tubo, piernas sobre el borde · Sujetar la empuñadura con ambas manos · Peso centrado, ligeramente hacia atrás · Quitar la holgura, señalar al conductor. Máx. 6 km/h · Arrodillarse y luego levantarse lentamente de lado · Deslizarse a velocidad constante · Controlar con presión del pie delantero · Cuando esté estable, aumentar a 10 km/h para elevarse y navegar en foil

D.3 FASE 2 – AVANZADO

Tumbarse en el agua paralelo a la tabla · Sujetar la tabla y la empuñadura. Brazos rectos, rodillas flexionadas. Centrar la posición · Quitar la holgura, señalar al conductor. Máx. 6 km/h · Llevar las rodillas a la tabla y levantarse lentamente de lado · Controlar con presión del pie delantero.

Aumentar a 10 km/h para elevarse y navegar en foil
NOTA

LA ELECCIÓN DEL FOIL DEPENDE DEL PESO Y NIVEL DEL USUARIO · LOS PRINCIPIANTES DEBEN COMENZAR CON EL 1700 PARA OBTENER MÁXIMA SUSTENTACIÓN Y ESTABILIDAD · A MEDIDA QUE AUMENTAN LA HABILIDAD Y LA VELOCIDAD, REDUCIR EL TAMAÑO MEJORA LA MANIOBRABILIDAD Y EL CONTROL · LOS USUARIOS MUY LIGEROS PUEDEN NECESITAR UN ALA MÁS PEQUEÑA PARA EVITAR UNA SUSTENTACIÓN EXCESIVA

E. MANTENIMIENTO Y ALMACENAMIENTO

! PRECAUCIÓN !

LIMPIAR SOLO CON JABÓN Y AGUA DULCE · NUNCA ENCERAR, PINTAR O MODIFICAR LA PARTE INFERIOR · ENJUAGAR BIEN DESPUÉS DE USAR EN AGUA SALADA O SALOBRE · GUARDAR EN UN LUGAR FRESCO Y SECO, ALEJADO DE LA LUZ SOLAR DIRECTA.

E.1 LIMPIEZA Y SECADO

Enjuagar todos los componentes después de cada uso · Dejar secar completamente antes de guardar.

E.2 ALMACENAMIENTO

Guardar en una bolsa protectora cuando no se utilice · Evitar la exposición prolongada a los rayos UV (la decoloración no está cubierta por la garantía).

ASPECTOS LEGALES Y RESPONSABILIDAD

El usuario es responsable de cumplir con todas las leyes y normativas locales aplicables. JOBE no asume ninguna responsabilidad por daños, lesiones o pérdidas causadas por un uso indebido, modificaciones o por no seguir este manual.

A. AVVERTENZE

A.1 SICUREZZA PERSONALE

TENERE LONTANO DAI BAMBINI - INDOSSARE GIUBBOTTO DI SALVATAGGIO, CASCO E MUTA - CADERE LONTANO DALLA TAVOLA E DAL FOIL

A.2 UTILIZZO & AMBIENTE

EVITARE BAGNANTI, ACQUE POCO PROFONDE, MOLLI O OSTACOLI - UTILIZZARE SOLO IN ACQUA CON PROFONDITÀ MINIMA DI 1.2 M (47")

A.3 MOTORE & MONOSSIDO DI CARBONIO

NON TOCCARE LA CORDA, UTILIZZARE SOLO LA MANIGLIA - TENERSI LONTANO DALLE ELICHE E DALLO SCARICO DEL MOTORE

B. DISIMBALLAGGIO

B.1 CONTENUTO DELLA CONFEZIONE

1. Tubo gonfiabile - 2. Tavola - 3. Albero in alluminio - 4. Fusoliera - 5. Piastra superiore dell'albero - 6. Ala anteriore - 7. Ferramenta di montaggio - 8. Chiave Torx - 9. Pompa - 10. Stabilizzatore

C. ASSEMBLAGGIO

! ATTENZIONE !

ASSICURARSI CHE TUTTE LE PARTI SIANO CORRETTAMENTE INSTALLATE E BEN FISSATE - GONFIARE IL TUBO GRADUALMENTE E NON SUPERARE 15 PSI - UN ASSEMBLAGGIO IMPROPRIO PUÒ CAUSARE DANNI AL PRODOTTO O PERDITA DI CONTROLLO - ASSEMBLARE SU UNA SUPERFICIE PULITA E MORBIDA, LONTANO DA OGGETTI TAGLIANTI.

C.1 ASSEMBLAGGIO DEL TUBO

Assicurarsi che il perno della valvola sia in posizione chiusa - Gonfiare parzialmente il tubo (circa 10%) - Inserire con attenzione la tavola nel tubo - Assicurarsi che il tubo gonfiabile copra completamente i rail della tavola - Gonfiare il tubo fino a 15 PSI.

NOTA: IL FONDO DELLA TAVOLA È POSIZIONATO SOTTO IL TUBO.

C.2 ASSEMBLAGGIO DELLA TAVOLA

Inserire i 4 dadi a T nelle guide della tavola - Installare le 4 viti M6-20 mm - Assicurarsi che le viti siano sufficientemente allentate per poter posizionare la piastra superiore sotto di esse.

C.3 ASSEMBLAGGIO DELL'ALBERO

Assemblare la piastra superiore e l'albero con 2 viti M6x25 mm - Capovolgere l'albero assemblato - In base al proprio livello, scegliere la posizione corretta - Posizionare la piastra superiore e l'albero.

C.4 ASSEMBLAGGIO DELLA FUSOLIERA

Assemblare l'ala anteriore sulla fusoliera con 4 viti M6x14 mm - Fare lo stesso per lo stabilizzatore con 2 viti M6x15 mm - Serrare saldamente le viti senza eccessi - Montare la fusoliera sull'albero con una vite M6x25 mm.

D. UTILIZZO & NAVIGAZIONE

! ATTENZIONE !

ISPEZIONARE TUTTI I COMPONENTI PRIMA DI OGNI UTILIZZO. NON UTILIZZARE SE DANNEGGIATI, USURATI O ALLENTATI - UTILIZZARE LA MISURA DI FOIL CORRETTA IN BASE AL PESO E AL LIVELLO DEL RIDER - CONCORDARE I SEGNALI MANUALI PRIMA DI INIZIARE - SOLO PER FOIL TRAINATO A SCOPO RICREATIVO IN ACQUA - MANTENERE UN CONTROLLO STABILE E AUMENTARE LA VELOCITÀ GRADUALMENTE.

D.1 CONTROLLO PRE-UTILIZZO

Ispezionare tavola, tubo, foil e ferramenta - Verificare le condizioni e il fissaggio della corda di traino - Confermare che conducente e osservatore siano pronti

D.2 FASE 1 - FACILE / INTERMEDIO

Sdraiarsi prona, testa sopra il centro del tubo, gambe oltre il bordo - Tenere la maniglia con entrambe le mani - Peso centrato, leggermente arretrato - Eliminare il lasco, segnalare al conducente. Max. 6 km/h - Mettersi in ginocchio, poi alzarsi lentamente di lato - Scivolare a velocità costante - Controllare con la pressione del piede anteriore - Quando stabili, aumentare a 10 km/h per sollevarsi e andare in foil

D.3 FASE 2 - AVANZATO

Sdraiarsi in acqua parallelamente alla tavola - Tenere tavola e maniglia. Braccia tese, ginocchia piegate. Centrare la posizione - Eliminare il lasco, segnalare al conducente. Max. 6 km/h - Portare le ginocchia sulla tavola, poi alzarsi lentamente di lato - Controllare con la pressione del

piede anteriore. Aumentare a 10 km/h per sollevarsi e andare in foil

NOTA
LA SCELTA DEL FOIL DIPENDE DAL PESO E DAL LIVELLO DEL RIDER - I PRINCIPIANTI DOVREBBERO INIZIARE CON IL 1700 PER LA MASSIMA PORTANZA E STABILITÀ - CON L'AUMENTARE DELLE CAPACITÀ E DELLA VELOCITÀ, UNA MISURA PIÙ PICCOLA MIGLIORA MANEGGEVOLEZZA E CONTROLLO - I RIDER MOLTO LEGGERI POTREBBERO AVER BISOGNO DI UN'ALA PIÙ PICCOLA PER EVITARE UN'ECESSIVA PORTANZA

E. MANUTENZIONE & STOCCAGGIO

! ATTENZIONE !

PULIRE SOLO CON SAPONE E ACQUA DOLCE - NON CERARE, VERNICIARE O MODIFICARE MAI IL FONDO - RISCIAQUARE ACCURATAMENTE DOPO L'USO IN ACQUA SALATA O SALMASTRA - CONSERVARE IN UN LUOGO FRESCO E ASCIUTTO, LONTANO DALLA LUCE SOLARE DIRETTA.

E.1 PULIZIA E ASCIUGATURA

Risciacquare tutti i componenti dopo l'uso - Lasciare asciugare completamente prima dello stoccaggio.

E.2 STOCCAGGIO

Conservare in una sacca protettiva quando non in uso - Evitare un'esposizione prolungata ai raggi UV (lo scolorimento non è coperto da garanzia).

LEGGE E RESPONSABILITÀ

L'utente è responsabile del rispetto di tutte le leggi e normative locali applicabili. JOBE non si assume alcuna responsabilità per danni, lesioni o perdite causate da uso improprio, modifiche o mancato rispetto di questo manuale.

A. OSTRZEŻENIA

A.1 BEZPIECZEŃSTWO OSOBISTE

TRZYMAĆ Z DALA OD DZIECI · NOSIĆ KAMIZELKĘ RATUNKOWĄ, KASK I PIANKĘ NEOPRENOwą · PODCZAS UPADKU ODSUWAĆ SIĘ OD DESKI I FOILA

A.2 PŁYWANIE I OTOCZENIE

UNIKAĆ PŁYwaków, PŁYTKIEJ WODY, POMOSTÓW ORAZ PRZESZKÓD · UŻYWAĆ WYŁĄCZNIE NA WODZIE O MINIMALNEJ GŁĘBOKOŚCI 1.2 M (4'7")

A.3 SILNIK I TLENEK WĘGLA

NIE DOTYKAĆ LINY, UŻYWAĆ WYŁĄCZNIE UCHWYTU · TRZYMAĆ SIĘ Z DALA OD ŚRUB NAPEĐOWYCH I WYLOTU SPALIN SILNIKA

B. ROZPAKOWANIE

B.1 ZAWARTOŚĆ OPAKOWANIA

1. Nadmuchiwany pierścien · 2. Deska · 3. Maszt aluminiowy · 4. Fuselage (kadłub) · 5. Górna płyta masztu · 6. Przednie skrzydło · 7. Elementy montażowe · 8. Klucz Torx · 9. Pompka · 10. Stabilizator

C. MONTAŻ

! UWAGA !

UPEWNIĆ SIĘ, ŻE WSZYSTKIE ELEMENTY SĄ PRAWIDŁOWO ZAMONTOWANE I DOKRĘCONE · POMPOWAĆ PIERŚCIEŃ STOPNIOWO I NIE PRZEKRACZAĆ 15 PSI · NIEPRAWIDŁOWY MONTAŻ MOŻE SPOWODOWAĆ USZKODZENIE PRODUKTU LUB UTRATĘ KONTROLI · MONTAŻ WYKONYWAĆ NA CZYSZCZY, MIĘKKIEJ POWIERZCHNI Z DALA OD OSTRYCH PRZEDMIOTÓW

C.1 MONTAŻ PIERŚCIENIA

Upewnić się, że trzpień zaworu jest w pozycji zamkniętej · Napompować pierścien częściowo (ok. 10%) · Ostrożnie włożyć deskę do pierścienia · Upewnić się, że nadmuchiwany pierścien całkowicie zakrywa krawędź deski · Napompować do 15 PSI

UWAGA: SPÓD DESKI ZNAJDUJE SIĘ POD PIERŚCIENIEM

C.2 MONTAŻ DESKI

Włożyć 4 nakrętki T do prowadnic w desce · Wkręcić 4 śruby M6-20 mm · Upewnić się, że śruby są wystarczająco luźne, aby można było umieścić płytę górną pod śrubami

C.3 MONTAŻ MASZTU

Połączyć płytę górną z masztem za pomocą 2 śrub M6x25 mm · Obrócić zmontowany maszt do góry nogami · W zależności od poziomu umiejętności wybrać odpowiednią pozycję · Ustawić płytę górną i maszt

C.4 MONTAŻ FUSELAGE

Przymocować przednie skrzydło do fuselage za pomocą 4 śrub M6x14 mm · Zamontować stabilizator przy użyciu 2 śrub M6x15 mm · Mocno dokręcić śruby, nie przekręcać · Zamontować fuselage do masztu przy użyciu śruby M6x25 mm

D. UŻYTKOWANIE I PŁYWANIE

! UWAGA !

PRZED KAŻDYM UŻYCIEM SPRAWDZIĆ WSZYSTKIE ELEMENTY. NIE UŻYWAĆ, JEŚLI SĄ USZKODZONE, ZUŻYTE LUB POLUZOWANE · UŻYWAĆ ODPOWIEDNIEGO ROZMIARU FOILA DOSTOSOWANEGO DO WAGI I POZIOMU UMIEJĘTNOŚCI · PRZED STARTEM USTALIĆ SYGNAŁY RĘCZNE · WYŁĄCZNIE DO REKREACYJNEGO HOLOWANIA PO WODZIE · UTRZYMYWAĆ STABILNĄ KONTROLĘ I STOPNIOWO ZWIĘKSZAĆ PRĘDKOŚĆ

D.1 KONTROLA PRZED STARTEM

Sprawdzić deskę, pierścien, foil oraz elementy montażowe · Sprawdzić stan i mocowanie liny holowniczej · Potwierdzić gotowość kierowcy i obserwatora

D.2 FAZA 1 – ŁATWA/ŚREDNIOZAAWANSOWANA

Leżeć na brzuchu, głowa nad środkiem pierścienia, nogi poza krawędzią · Trzymać uchwyt obiema rękami · Ciężar ciała wyśrodkowany, lekko do tyłu · Usunąć luz liny, dać sygnał kierowcy. Maks. 6 km/h · Przejść do pozycji kłęczącej, następnie powoli wstać bokiem · Ślizgać się ze stałą prędkością · Kontrolować naciskiem przedniej stopy · Gdy stabilnie, zwiększyć prędkość do 10 km/h, aby unieść się i wejść w foil

D.3 FAZA 2 – ZAAWANSOWANA

Leżeć w wodzie równoległe do deski · Trzymać deskę i uchwyt. Ramiona wyprostowane, kolana ugięte. Wyśrodkować pozycję · Usunąć luz liny, dać sygnał kierowcy. Maks. 6 km/h · Wnieść

kolana na deskę, powoli wstać bokiem · Kontrolować naciskiem przedniej stopy. Zwiększyć prędkość do 10 km/h, aby unieść się i wejść w foil

UWAGA

WYBÓR FOILA ZALEŻY OD WAGI I POZIOMU UMIEJĘTNOŚCI · POCZĄTKUJĄCY POWINNI ROZPOCZĄĆ OD MODELU 1700 DLA MAKSYMALNEJ SIŁY NOŚNEJ I STABILNOŚCI · WRĄZ ZE WZROSTEM UMIEJĘTNOŚCI I PRĘDKOŚCI, MNIEJSZY ROZMIAR POPRAWIA ZWROTNOŚĆ I KONTROLĘ · BARDZO LEKKIE OSOBY MOGĄ POTRZEBOWAĆ MNIEJSZEGO SKRZYDŁA, ABY ZAPOBIEC NADMIERNEJ SIŁE NOŚNEJ

E. KONSERWACJA I PRZECHOWYWANIE

! UWAGA !

CZYŚCIĆ WYŁĄCZNIE WODĄ Z MYDŁEM · NIGDY NIE WOSKOWAĆ, NIE MALOWAĆ ANI NIE MODYFIKOWAĆ SPODU · PO UŻYCIU W SŁONEJ LUB SŁONAWY WODZIE DOKŁADNIE SPŁUKAĆ · PRZECHOWYWAĆ W CHŁODNYM, SUCHYM MIEJSCU Z DALA OD BEZPOŚREDNIEGO ŚWIATA SŁONECZNEGO

E.1 CZYSZCZENIE I SUSZENIE

Po użyciu spłukać wszystkie elementy · Przed przechowywaniem pozostawić do całkowitego wyschnięcia

E.2 PRZECHOWYWANIE

Przechowywać w torbie ochronnej, gdy nie jest używany · Unikać długotrwałej ekspozycji na promieniowanie UV (blaknięcie koloru nie jest objęte gwarancją)

GWARANCJA I ODPOWIEDZIALNOŚĆ

Użytkownik jest odpowiedzialny za przestrzeganie wszystkich obowiązujących lokalnych przepisów i regulacji. Jobe Sport International nie ponosi odpowiedzialności za szkody, obrażenia lub straty spowodowane niewłaściwym użytkowaniem, modyfikacjami lub nieprzestrzeganiem niniejszej instrukcji.

A. UPOZORNĚNÍ

A.1 OSOBNÍ BEZPEČNOST

DRŽTE DÁLE OD DĚTÍ · NOSTE ZÁCHRANNOU VESTU, PŘILBU A NEOPREN · PŘI PÁDU SE ODTAHNĚTE OD DESKY A FOILU

A.2 JÍZDA A PROSTŘEDÍ

VYHÝBEJTE SE PLAVCŮM, MĚLKÉ VODĚ, MŮLŮM A PŘEKÁŽKÁM · POUŽÍVEJTE POUZE VE VODĚ S MINIMÁLNÍ HLoubkou 1,2 M (47")

A.3 MOTOR A OXID UHELNATÝ

NEDOTÝKEJTE SE LANA, POUŽÍVEJTE POUZE MADLO · DRŽTE SE DÁLE OD PROPELÉRŮ A VÝFUKU MOTORU

B. ROZBALENÍ

B.1 OBSAH BALENÍ

1. Nafukovací trubice · 2. Deska · 3. Hliníkový stěžeň · 4. Trup · 5. Horní deska stěžně · 6. Přední křídlo · 7. Montážní příslušenství · 8. Torx klíč · 9. Pumpa · 10. Stabilizátor

C. MONTÁŽ

! POZOR !

ZAJISTĚTE, ABY BYLY VŠECHNY DÍLY SPRÁVNĚ NAMONTOVANÉ A PEVNĚ UPEVNĚNÉ · TRUBICI NAFUKUJTE POSTUPNĚ A NEPŘEKRAČUJTE 15 PSI · NESPRÁVNÁ MONTÁŽ MŮŽE ZPŮSOBIT POŠKOZENÍ PRODUKTU NEBO ZTRÁTU KONTROLY · MONTÁŽ PROVÁDĚJTE NA ČISTÉ, MĚKKÉ PLOŠE, DÁLE OD OSTROUHÝCH PŘEDMĚTŮ.

C.1 MONTÁŽ TRUBICE

Ujistěte se, že je ventil uzavřený · Částečně nafoukněte trubici (cca 10 %) · Opatrně vložte desku do trubice · Ujistěte se, že nafukovací trubice zcela pokrývá hrany desky · Nafoukněte trubici na 15 PSI.

POZNÁMKA: SPODNÍ STRANA DESKY JE UMÍSTĚNA POD TRUBICÍ.

C.2 MONTÁŽ DESKY

Vložte 4 T-matice do drážek desky · Namontujte 4x šrouby M6-20mm · Ujistěte se, že šrouby nejsou příliš utažené, aby horní deska mohla být umístěna pod šrouby.

C.3 MONTÁŽ STĚŽNĚ

Namontujte horní desku a stěžeň pomocí 2x šroubů M6x25mm · Otočte hotový stěžeň vzhůru nohama · Podle vaší úrovně zvolte správnou pozici · Umístěte horní desku a stěžeň.

C.4 MONTÁŽ TRUPU

Namontujte přední foil na trup pomocí 4x šroubů M6x14mm · Totéž provedte u stabilizátoru 2x šrouby M6x15mm · Šrouby pevně utáhněte, nepřetahujte · Připevněte trup na stěžeň pomocí M6x25mm.

D. PROVOZ A JÍZDA

! POZOR !

PŘED KAŽDÝM POUŽITÍM ZKONTROLUJTE VŠECHNY KOMPONENTY. NEPOUŽÍVEJTE, POKUD JSOU POŠKOZENÉ, OPOTRĚBENÉ NEBO VOLNÉ · POUŽÍVEJTE SPRÁVNOU VELIKOST FOILU PODLE HMOTNOSTI JEZDCE A ÚROVNĚ DOVEDNOSTÍ · DOMLUVTE SI SIGNALY RUKAMA PŘED JÍZDOU · POUZE PRO REKREAČNÍ TOWED FOILING NA VODĚ · UDRŽUJTE STABILNÍ KONTROLU A POSTUPNĚ ZVYŠUJTE RYCHLOST.

D.1 KONTROLA PŘED JÍZDOU

Zkontrolujte desku, trubici, foil a příslušenství · Zkontrolujte stav a upevnění tažného lana · Potvrďte připravenost řidiče a pozorovatele

D.2 FÁZE 1 – ZAČÁTEČNÍK/STŘEDNÍ

Lehněte si na břicho, hlava nad středem trubice, nohy přes okraj · Držte madlo oběma rukama · Váha ve středu, mírně dozadu · Odstraňte volné lano, signalizujte řidiči. Max. 6 km/h · Klekněte, pak pomalu postavte bokem · Klouzání stabilní rychlostí · Ovládní tlakem přední nohy · Po stabilizaci zvyšte na 10 km/h pro zvednutí a foilování

D.3 FÁZE 2 – POKROČILÝ

Lehněte si do vody paralelně k desce · Držte desku a madlo. Paže rovně, kolena pokrčená, střední pozice · Odstraňte volné lano, signalizujte řidiči. Max. 6 km/h · Přeneste kolena na desku, pomalu se postavte bokem · Ovládní tlakem přední nohy. Zvyšte na 10 km/h pro zvednutí a foilování

POZNÁMKA:

VOLBA FOILU ZÁVISÍ NA HMOTNOSTI JEZDCE A ÚROVNĚ DOVEDNOSTÍ · ZAČÁTEČNÍCI BY MĚLI ZAČÍT S 1700 PRO MAXIMÁLNÍ ZVEDÁNÍ A STABILITU · S RŮSTEM DOVEDNOSTÍ A RYCHLOSTI MENŠÍ FOIL ZLEPŠUJE MANÉVROVATELNOST A KONTROLU · VELMI LEHČÍ JEZDCI MOHOU POTŘEBOVAT MENŠÍ KRÍDLA, ABY SE PŘEDEŠLO PŘÍLIŠNĚMU ZVEDÁNÍ

E. ÚDRŽBA A SKLADOVÁNÍ

! POZOR !

ČIŠTĚTE POUZE MÝDLEM A ČERSTVOU VODOU · NIKDY NEVOSKUJTE, NEMALEJTE ANI NEUPRAVUJTE SPODNÍ STRANU · PO POUŽITÍ V SLANÉ NEBO BRACKISH VODĚ DŮKLADNĚ PROPLÁCHNĚTE · SKLADUJTE NA CHLADNÉM, SUCHÉM MÍSTĚ, DÁLE OD PŘÍMÉHO SLUNEČNÍHO SVĚTLA.

E.1 ČIŠTĚNÍ A SUŠENÍ

Po použití opláchněte všechny komponenty · Nechte úplně uschnout před skladováním.

E.2 SKLADOVÁNÍ

Při nepoužívání skladujte v ochranném obalu · Vyhněte se dlouhodobému UV záření (vyblednutí barev není kryto zárukou).

PRÁVNÍ A ODPOVĚDNOST

Uživatel je odpovědný za dodržování všech platných místních zákonů a předpisů. Jobe nenese žádnou odpovědnost za poškození, zranění nebo ztrátu způsobenou nesprávným použitím, úpravami nebo nedodržením tohoto manuálu.

A. UPOZORNENIA

A.1 OSOBNÁ BEZPEČNOSŤ

DRŽAŤ MIMO DOSAH DEŤÍ · NOSIŤ ZÁCHRANNÚ VESTU, PRILBU A NEOPRÉNOVÝ OUTFIT · PRI PÁDE OD BOARDA A FOILU

A.2 JAZDA A PROSTREDIE

VYHNITE SA PLÁVAJÚCIM, MÄLKÝM VODÁM, MOLÁM A PREKÁŽKAM · POUŽÍVAJTE LEN VO VODE S MINIMÁLNOU HĽBKOU 1.2 M (47")

A.3 MOTOR A OXID UHOĽNATÝ

NEDOTÝKAJTE SA LANA, POUŽÍVAJTE IBA RUKOVÄŤ · DRŽAŤ SA VZDIALENE OD VRTÚĽA A VÝFUKU MOTORA

B. ROZBALENIE

B.1 OBSAH BALENIA

1. Nafukovací tubus · 2. Board · 3. Hliníkový stĺp · 4. Trup · 5. Horná doska stĺpu · 6. Predné krídlo · 7. Montážne príslušenstvo · 8. Torx kľúč · 9. Pumpa · 10. Stabilizátor

C. MONTÁŽ

! OPATRNE!

UISTITE SA, ŽE VŠETKY ČASTI SÚ SPRÁVNE NAMONTOVANÉ A PEVNE UPEVNENÉ · TUBUS NAFÚKAJTE POSTUPNE A NEPREKRAČUJTE 15 PSI · NESPRÁVNA MONTÁŽ MÔŽE SPÔSOBIŤ POŠKODENIE PRODUKTU ALEBO STRATU KONTROLY · MONTÁŽ VYKONÁVAJTE NA ČISTOM, MÄKKOM POVRCHU MIMO OSTRÝCH PREDMETOV

C.1 MONTÁŽ TUBUSU

Uistite sa, že ventilová ihla je v zatvorenej polohe · Čiastočne nafúkať tubus (cca 10%) · Opatrne vložiť board do tubusu · Uistite sa, že tubus úplne zakrýva bočné lišty boardu · Nafúkať tubus na 15 PSI

POZNÁMKA: Spodok boardu je umiestnený pod tubusom

C.2 MONTÁŽ BOARDU

Vložte 4 T-matice do drážok boardu · Namontujte 4x skrutky M6-20mm · Skrutky nechajte mierne voľné, aby sa horná doska mohla pod ne umiestniť

C.3 MONTÁŽ STĽPU

Namontujte hornú dosku a stĺp so 2x skrutkami M6x25mm · Otočte hotový stĺp hore dnom · Podľa svojej úrovne zvolte správnu pozíciu · Umiestnite hornú dosku a stĺp

C.4 MONTÁŽ TRUPU

Namontujte predný foil na trup 4x skrutky M6x14mm · Rovnakým spôsobom upevnite stabilizátor 2x skrutky M6x15mm · Skrutky pevne utiahnite, nepretahujte · Namontujte trup na stĺp so skrutkou M6x25mm

D. OBSLUHA A JAZDA

! OPATRNE!

Skontrolujte všetky komponenty pred každým použitím. Nepoužívajte, ak sú poškodené, opotrebované alebo voľné · Používajte správnu veľkosť foilu podľa hmotnosti jazdca a úrovne zručnosti · Dohodnite si signály rukami pred jazdou · Len pre rekreačné fahanie foiling vo vode · Udržiavajte stabilnú kontrolu a zvyšujte rýchlosť postupne

D.1 PRED JAZDOU

Skontrolujte board, tubus, foil a príslušenstvo · Skontrolujte stav a upevnenie fahacieho lana · Potvrďte pripravenosť vodiča a pozorovateľa

D.2 FÁZA 1 – ZAČIATOČNÍK/STREDNE POKROČILÝ

Lahnite si na brucho, hlava nad stredom tubusu, nohy cez okraj · Držte rukoväť oboma rukami · Váha v strede, mierne dozadu · Odstráňte voľné lano, signalizujte vodičovi. Max. 6 km/h · Pokľaknite a potom pomaly postavte sa bokom · Klížte rovnomernou rýchlosťou · Kontrola tlakom prednej nohy · Keď je stabilné, zvýšte na 10 km/h pre zdvih a foiling

D.3 FÁZA 2 – POKROČILÝ

Lahnite si do vody paralelne k boardu · Držte board a rukoväť. Ruky rovno, kolenná ohnuté. Centrum pozície · Odstráňte voľné lano, signalizujte vodičovi. Max. 6 km/h · Položte kolenná na board, pomaly sa postavte bokom · Kontrola tlakom prednej nohy · Zvýšte na 10 km/h pre zdvih a foiling

POZNÁMKA:

Výber foilu závisí od hmotnosti jazdca a úrovne zručnosti · Začiatočníci by mali začať s 1700 pre

maximálny zdvih a stabilitu · S rastúcou zručnosťou a rýchlosťou zmenšovanie zlepšuje manévrovateľnosť a kontrolu · Veľmi ľahkí jazdci môžu potrebovať menšie krídlo, aby sa zabránilo nadmernému zdvihu

E. ÚDRŽBA A SKLADOVANIE

! OPATRNE!

ČISTIŤ LEN MÝDLOM A SLADKOU VODOU · NIKDY NEVOSKOVAŤ, NEPOTRIEŤ FARBOU ANI NEMENIŤ SPODOK · DÔKLADNE OPLÁCHNUŤ PO POUŽITÍ V SLANEJ ALEBO BRACKISH VODE · SKLADOVAŤ NA CHLADNOM, SUCHOM MIESTE MIMO PRIAMEHO SLNEČNÉHO SVETLA

E.1 ČISTENIE A SUŠENIE

Opláchnite všetky komponenty po použití · Nechajte úplne vyschnúť pred uložením

E.2 SKLADOVANIE

Uložte do ochranného obalu, keď sa nepoužíva · Vyhnite sa dlhodobému vystaveniu UV žiareniu (vyblednutie farby nie je kryté zárukou)

PRÁVNE A ZODPOVEDNOSŤ

Používateľ je zodpovedný za dodržiavanie všetkých platných miestnych zákonov a predpisov. JOBE nezodpovedá za škody, zranenia alebo straty spôsobené nesprávnym použitím, úpravou alebo nedodržaním tejto príručky.

A. UPOZORENJA**A.1 OSOBNA SIGURNOST**

DRŽITE SE PODALJE OD DJECE - NOSITE PRSLUK ZA SPAŠAVANJE, KACIGU I RASHLADNU ODJEĆU - PADNITE OD DASKE I FOILA

A.2 VOŽNJA I OKOLINA

IZBJEĞAVAJTE PLIVAČE, PLIČAKE, PRISTANE ILI PREPREKE - KORISTITE SAMO U VODI S MINIMALNOM DUBINOM OD 1.2M

A.3 MOTOR I UGLJIKOV MONOKSID

NE DIRAJTE KONOP, KORISTITE SAMO RUČKU - DRŽITE SE PODALJE OD PROPELLERA I IZDUVNIH CIJEVI MOTORA

B. RAZPAKIRAVANJE**B.1 SADRŽAJ PAKETA**

1. Napuhiva cijev - 2. Daska - 3. Aluminijska jarbol - 4. Trup - 5. Gornja ploča jarbola - 6. Prednje krilo - 7. Montažni hardver - 8. Torx ključ - 9. Pumpa - 10. Stabilizator

C. MONTAŽA**! PAŽNJA!**

PROVJERITE DA SU SVI DIJELOVI ISPRAVNO POSTAVLJENI I ČVRSTO PRIJEŠTIĆENI - POSTUPNO NAPUHAVAJTE CIJEV I NE PRELAZITE 15 PSI - NEPRAVILNA MONTAŽA MOŽE UZROKOVATI OŠTEĆENJE PROIZVODA ILI GUBITAK KONTROLE - MONTAŽA NA ČISTOJ, MEKOJ POVRŠINI, DALJE OD OŠTRIH PREDMETA.

C.1 MONTAŽA CIJEVI

Provjerite je li igla ventila zatvorena - Djelomično napuhajte cijev (oko 10%) - Pažljivo umetnite dasku u cijev - Provjerite da napuhiva cijev potpuno pokriva bočne rubove daske - Napuhajte cijev do 15 PSI.

NAPOMENA: DONJA STRANA DASKE POSTAVLJENA JE ISPOD CIJEVI.

C.2 MONTAŽA DASKE

Umetnite 4 T-matice u tračnice daske - Montirajte 4x M6-20mm vijka - Provjerite da su vijci dovoljno labavi da gornja ploča može biti postavljena ispod njih.

C.3 MONTAŽA JARBOLA

Montirajte gornju ploču i jarbol s 2x M6x25mm vijcima - Okrenite kompletan jarbol naopako - Prema svojoj razini, odaberite odgovarajuću poziciju - Postavite gornju ploču i jarbol.

C.4 MONTAŽA TRUPA

Montirajte prednji foil na trup s 4x M6x14mm vijcima - Isto učinite za stabilizator s 2x M6x15mm vijka - Čvrsto zategnite vijke, ali ne pretjerujte - Montirajte trup na jarbol s M6x25mm vijcima.

D. RUKOVANJE I VOŽNJA**! PAŽNJA!**

PREGLEDAJTE SVE KOMPONENTE PRIJE SVAKOG KORIŠTENJA. NE KORISTITE AKO SU OŠTEĆENE, ISTROŠENE ILI LABAVE - KORISTITE ODGOVARAJUĆU VELIČINU FOILA PREMA TEŽINI I RAZINI VOZAČA - DOGOVORITE RUČNE SIGNALIZACIJE PRIJE VOŽNJE - SAMO ZA REKREATIVNO VUČENO FOILING U VODI - ODRŽAVAJTE STABILNU KONTROLU I POSTUPNO POVEĆAVAJTE BRZINU.

D.1 PROVJERA PRIJE VOŽNJE

Provjerite dasku, cijev, foil i hardver - Provjerite stanje i pričvršćenje užeta za vuču - Potvrdite spremnost vozača i promatrača

D.2 FAZA 1 – LAKO/ SREDNJE

Ležite potrbuške, glava iznad središta cijevi, noge preko ruba - Držite ručku objema rukama - Težina centrirana, blago prema natrag - Uklonite popuštenost užeta, signalizirajte vozaču. Maks. 6 km/h - Kleknite, zatim polako stanite bočno - Klizite stalnom brzinom - Kontrolirajte pritiskom prednje noge - Kad ste stabilni, povećajte na 10 km/h da podignete i foilate

D.3 FAZA 2 – NAPREDNO

Ležite u vodi paralelno s daskom - Držite dasku i ručku. Ruke ravno, koljena savijena. Centrirajte položaj - Uklonite popuštenost užeta, signalizirajte vozaču. Maks. 6 km/h - Stavite koljena na dasku, polako stanite bočno - Kontrolirajte pritiskom prednje noge. Povećajte na 10 km/h da podignete i foilate

NAPOMENA:

ODABIR FOILA OVISI O TEŽINI I RAZINI VOZAČA - POČETNICI BI TREBALI KORISTITI 1700 ZA MAKSIMALNU PODIGU I STABILNOST - S PORASTOM VJEŠTINE I BRZINE, SMANJIVANJE VELIČINE

POBOLJŠAVA MANEVRAJILNOST I KONTROLU - VRLO LAKI VOZAČI MOGU TREBATI MANJE KRILLO KAKO BI SE SPRJIJEČILO PREVELIKO PODIZANJE

E. ODRŽAVANJE I SKLADIŠTENJE**! PAŽNJA!**

ČISTITE SAMO SAPUNOM I SLATKOM VODOM - NIKADA NE VOSK, NE BOJITE I NE MIJENJAJTE DONJU STRANU - TEMELJITO ISPIRITE NAKON KORIŠTENJA U SLANOJ ILI SLANOBROZOSNOJ VODI - ČUVAJTE NA HLAĐENOM, SUHOM MJESTU, DALJE OD DIREKTNE SUNČEVE SVJETLOSTI.

E.1 ČIŠĆENJE I SUŠENJE

Ispirite sve komponente nakon korištenja - Ostavite da se potpuno osuše prije skladištenja.

E.2 SKLADIŠTENJE

Čuvajte u zaštitnoj torbi kada se ne koristi - Izbjegavajte dugotrajno izlaganje UV zračenju (blijedenje boje nije pokriveno jamstvom).

JAMSTVO I ODGOVORNOST

Korisnik je odgovoran za poštivanje svih važećih lokalnih zakona i propisa. Jobe Sport International ne preuzima odgovornost za štetu, ozljede ili gubitak uzrokovan nepravilnom upotrebom, modifikacijom ili nepoštivanjem ove upute.

A. VAROITUKSET

A.1 HENKILÖKOHTAINEN TURVALLISUUS

PIDÄ ETÄISYYTTÄ LAPSISTA · KÄYTÄ PELASTUSLIIVIÄ, KYPÄRÄÄ JA PUKUA · PUTOA LAUDALTA JA FOILISTA

A.2 AJAMINEN JA YMPÄRISTÖ

VÄLTÄ UIMAREITA, MATALAA VETTÄ, LAITUREITA TAI ESTEITÄ · KÄYTÄ VAIN VESISSÄ, JOSSA SYVYYS ON VÄHINTÄÄN 1,2 M (47")

A.3 MOOTTORI JA HIILIMONOKSIDI

ÄLÄ KOSKAAN KÖYTEEN, KÄYTÄ VAIN KAHVAA · PIDÄ ETÄISYYS POTKUREISTA JA MOOTTORIN PAKOPUTKISTA

B. PAKKAUKSEN PURKU

B.1 PAKKAUKSEN SISÄLTÖ

1. Ilmatäytteinen putki · 2. Lauta · 3. Alumiinimasto · 4. Runko · 5. Maston ylälevy · 6. Etusiipi · 7. Kiinnitysruuvit ja tarvikkeet · 8. Torx-avain · 9. Pumppu · 10. Vakautin

C. KOKOAMINEN

! VAROITUS !

Varmista, että kaikki osat on asennettu oikein ja kiinnitetty tukevasti · Täytä putki vähitellen, älä ylitä 15 PSI · Virheellinen kokoaminen voi aiheuttaa tuotteen vahingoittumisen tai hallinnan menetyksen · Kokoa puhtaalla, pehmeällä pinnalla, kaukana terävistä esineistä.

C.1 PUTKEN KOKOAMINEN

Varmista, että venttiiliin neula on suljettu · Täytä putki osittain (n. 10 %) · Aseta lauta varovasti putkeen · Varmista, että ilmatäytteinen putki peittää laudansivuraidat kokonaan · Täytä putki 15 PSI:iin.

HUOM: Laudan pohja on putken alapuolella.

C.2 LAUDAN KOKOAMINEN

Aseta 4 T-mutteria laudanjohteisiin · Kiinnitä 4x M6-20 mm ruuvia · Varmista, että ruuvit ovat tarpeeksi löysällä, jotta ylälevy voidaan sijoittaa ruuvien alle.

C.3 MASTON KOKOAMINEN

Kokoa ylälevy ja masto 2x M6x25 mm ruuveilla · Käännä valmis masto ylösalaisin · Valitse taitotasosi mukaan oikea asento · Aseta ylälevy ja masto paikoilleen.

C.4 RUNGON KOKOAMINEN

Kiinnitä etusiipi runkoon 4x M6x14 mm ruuveilla · Tee sama vakauttimelle 2x M6x15 mm ruuveilla · Kiristä ruuvit tukevasti, mutta älä liikaa · Kiinnitä runko mastoon M6x25 mm ruuveilla.

D. KÄYTTÖ & AJAMINEN

! VAROITUS !

Tarkista kaikki osat ennen jokaista käyttökertaa. Älä käytä, jos osat ovat vaurioituneet, kuluneet tai löysällä · Käytä oikean kokoista foilia käyttäjän painon ja taitotason mukaan · Sopikaa käsimerkit ennen ajoa · Käytä vain vapaa-ajan vedessä vedettävään foilaamiseen · Säilytä tasainen hallinta ja lisää nopeutta asteittain.

D.1 ENNEN AJOA -TARKASTUS

Tarkista lauta, putki, foil ja tarvikkeet · Tarkista vetoköyden kunto ja kiinnitys · Varmista, että kuljettaja ja havainnoija ovat valmiita

D.2 VAIHE 1 – HELPOSTA KESKITASOON

Makaa vatsallasi, pää putken keskikohdan yläpuolella, jalat reunojen yli · Pidä kahvasta molemmin käsin · Painopiste keskellä, hieman taakse · Poista köyden löysyys, anna kuljettajalle merkki. Max 6 km/h · Polvistu, nouse hitaasti sivuttain · Liidä tasaisella nopeudella · Hallitse etujalan painolla · Kun vakaa, lisää nopeutta 10 km/h:iin nostaaksesi ja foilataksesi

D.3 VAIHE 2 – EDISTYNEET

Makaa vedessä laudalle rinnakkain · Pidä lautaa ja kahvaa. Kädet suorina, polvet koukussa. Keskitä asento · Poista köyden löysyys, anna kuljettajalle merkki. Max 6 km/h · Aseta polvet laudalle, nouse hitaasti sivuttain · Hallitse etujalan painolla. Lisää nopeutta 10 km/h:iin nostaaksesi ja foilataksesi

HUOM:

Foilin valinta riippuu käyttäjän painosta ja taitotasosta · Aloittelijoiden tulisi aloittaa 1700-foilia käyttämällä maksimaalisen nosteen ja vakauden saavuttamiseksi · Taito- ja nopeustason

kasvaessa pienempi foil parantaa ohjattavuutta ja hallintaa · Erittäin kevyet käyttäjät voivat tarvita pienempää siipeä liiallisen nosteen välttämiseksi

E. HUOLTO & SÄILYTYS

! VAROITUS !

Puhdista vain saippualla ja makealla vedellä · Älä koskaan vahaa, maalaa tai muuta lautapohjaa · Huuhtelee huolellisesti käytön jälkeen suolassa tai murtovedessä · Säilytä viileässä, kuivassa paikassa poissa suorasta auringonvalosta.

E.1 PUHDISTUS JA KUIVAUS

Huuhtelee kaikki osat käytön jälkeen · Anna kuivua täysin ennen säilytystä.

E.2 SÄILYTYS

Säilytä suojapussissa, kun ei käytössä · Vältä pitkäaikaista UV-altistusta (värin haalistuminen ei kuulu takuuseen).

TAKUU & VASTUU

Käyttäjä on vastuussa kaikista paikallisista laeista ja määräyksistä · Jobe Sport International ei ota vastuuta vahingoista, loukkaantumisista tai menetyksistä, jotka johtuvat virheellisestä käytöstä, muokkauksesta tai tämän ohjekirjan ohjeiden laiminlyönnistä.

A. ΠΡΟΕΙΔΟΠΟΙΗΣΕΙΣ

A.1 ΠΡΟΣΩΠΙΚΗ ΑΣΦΑΛΕΙΑ

ΜΑΚΡΙΑ ΑΠΟ ΠΑΙΔΙΑ · ΦΟΡΑΤΕ ΣΩΣΙΒΙΟ, ΚΡΑΝΟΣ ΚΑΙ ΣΤΡΩΜΑ ΥΔΡΟΚΟΣΤΟΥΜΙΟΥ · ΠΕΣΤΕ ΜΑΚΡΙΑ ΑΠΟ ΤΗΝ ΣΑΪΤΑ ΚΑΙ ΤΗ ΦΟΙΛΑ

A.2 ΟΔΗΓΗΣΗ & ΠΕΡΙΒΑΛΛΟΝ

ΑΠΟΦΥΓΤΕ ΚΟΛΥΜΒΗΤΕΣ, ΡΗΧΑ ΝΕΡΑ, ΛΙΜΑΝΙΑ Ή ΕΜΠΟΔΙΑ · ΧΡΗΣΙΜΟΠΟΙΗΣΤΕ ΜΟΝΟ ΣΕ ΝΕΡΑ ΜΕ ΕΛΑΧΙΣΤΟ ΒΑΘΟΣ 1.2M (4⁷)

A.3 ΚΙΝΗΤΗΡΑΣ & ΜΟΝΟΞΕΙΔΙΟ ΤΟΥ ΑΝΘΡΑΚΑ

ΜΗΝ ΑΓΓΙΖΕΤΕ ΤΟ ΣΧΟΙΝΙ, ΧΡΗΣΙΜΟΠΟΙΗΣΤΕ ΜΟΝΟ ΤΗ ΛΑΒΗ · ΜΗΝ ΠΛΗΣΙΑΖΕΤΕ ΤΙΣ ΠΡΟΠΕΛΕΣ ΚΑΙ ΤΗΝ ΕΞΑΤΜΙΣΗ ΤΟΥ ΚΙΝΗΤΗΡΑ

B. ΑΝΟΙΓΜΑ ΣΥΣΚΕΥΑΣΙΑΣ

B.1 ΠΕΡΙΕΧΟΜΕΝΑ ΣΥΣΚΕΥΑΣΙΑΣ

1. Φουσκωτός σωλήνας · 2. Σανίδα · 3. Αλουμινένιο κατάρτι · 4. Σώμα (Fuselage) · 5. Πάνω πλάκα κατάρτι · 6. Εμπρόσθιο πτερύγιο · 7. Υλικό τοποθέτησης · 8. Κλειδί Torx · 9. Αντλία · 10. Σταθεροποιητής

C. ΣΥΝΑΡΜΟΛΟΓΗΣΗ

!ΠΡΟΣΟΧΗ!

ΒΕΒΑΙΩΘΕΙΤΕ ΟΤΙ ΟΛΑ ΤΑ ΜΕΡΗ ΕΙΝΑΙ ΣΩΣΤΑ ΤΟΠΟΘΕΤΗΜΕΝΑ ΚΑΙ ΣΦΙΓΜΕΝΑ · ΦΟΥΣΚΩΣΤΕ ΤΟΝ ΣΩΛΗΝΑ ΣΤΑΔΙΑΚΑ ΚΑΙ ΜΗΝ ΥΠΕΡΒΑΙΝΕΤΕ ΤΑ 15 PSI · ΛΑΘΟΣ ΣΥΝΑΡΜΟΛΟΓΗΣΗ ΜΠΟΡΕΙ ΝΑ ΠΡΟΚΑΛΕΣΕΙ ΖΗΜΙΑ ΣΤΟ ΠΡΟΪΟΝ Ή ΑΠΩΛΕΙΑ ΕΛΕΓΧΟΥ · ΣΥΝΑΡΜΟΛΟΓΗΣΤΕ ΣΕ ΚΑΘΑΡΗ, ΜΑΛΑΚΗ ΕΠΙΦΑΝΕΙΑ ΜΑΚΡΙΑ ΑΠΟ ΑΙΧΜΗΡΑ ΑΝΤΙΚΕΙΜΕΝΑ.

C.1 ΣΥΝΑΡΜΟΛΟΓΗΣΗ ΣΩΛΗΝΑ

Βεβαιωθείτε ότι η βαλβίδα είναι κλειστή · Φουσκώστε τον σωλήνα περίπου στο 10% · Τοποθετήστε προσεκτικά τη σανίδα στον σωλήνα · Βεβαιωθείτε ότι ο σωλήνας καλύπτει πλήρως τις ράγες της σανίδας · Φουσκώστε πλήρως τον σωλήνα στα 15 PSI.

ΣΗΜΕΙΩΣΗ: Το κάτω μέρος της σανίδας βρίσκεται κάτω από τον σωλήνα.

C.2 ΣΥΝΑΡΜΟΛΟΓΗΣΗ ΣΑΝΙΔΑΣ

Τοποθετήστε τα 4 T-παξιμάδια στις ράγες της σανίδας · Συναρμολογήστε τις 4 βίδες M6-20mm · Βεβαιωθείτε ότι οι βίδες είναι αρκετά χαλαρές για να τοποθετηθεί η Πάνω Πλάκα από κάτω.

C.3 ΣΥΝΑΡΜΟΛΟΓΗΣΗ ΚΑΤΑΡΤΙΟΥ

Συναρμολογήστε την πάνω πλάκα με το κατάρτι χρησιμοποιώντας 2 βίδες M6x25mm · Γυρίστε το ολοκληρωμένο κατάρτι ανάποδα · Επιλέξτε τη σωστή θέση ανάλογα με το επίπεδό σας · Τοποθετήστε την πάνω πλάκα και το κατάρτι.

C.4 ΣΥΝΑΡΜΟΛΟΓΗΣΗ ΣΩΜΑΤΟΣ (FUSELAGE)

Συναρμολογήστε το Εμπρόσθιο Φοίλ στο Σώμα με 4 βίδες M6x14mm · Το ίδιο για τον Σταθεροποιητή με 2 βίδες M6x15mm · Σφίξτε καλά τις βίδες χωρίς υπερβολική πίεση · Τοποθετήστε το σώμα στο κατάρτι με βίδα M6x25mm.

D. ΛΕΙΤΟΥΡΓΙΑ & ΟΔΗΓΗΣΗ

!ΠΡΟΣΟΧΗ!

Ελέγξτε όλα τα εξαρτήματα πριν από κάθε χρήση. ΜΗΝ ΧΡΗΣΙΜΟΠΟΙΕΙΤΕ ΕΑΝ ΕΙΝΑΙ ΣΠΑΣΜΕΝΑ, ΦΘΑΡΜΕΝΑ Ή ΧΑΛΑΡΑ · ΧΡΗΣΙΜΟΠΟΙΗΣΤΕ ΤΟ ΣΩΣΤΟ ΜΕΓΕΘΟΣ FOIL ΑΝΑΛΟΓΑ ΜΕ ΤΟ ΒΑΡΟΣ ΚΑΙ ΤΗΝ ΙΚΑΝΟΤΗΤΑ ΤΟΥ ΑΝΑΒΑΤΗ · ΣΥΜΦΩΝΗΣΤΕ ΣΗΜΑΤΑ ΧΕΡΙΩΝ ΠΡΙΝ ΤΗΝ ΟΔΗΓΗΣΗ · ΓΙΑ ΨΥΧΑΓΩΓΙΚΟ ΤΡΑΒΗΓΜΕΝΟ FOILING ΣΤΟ ΝΕΡΟ ΜΟΝΟ · ΔΙΑΤΗΡΗΣΤΕ ΣΤΑΘΕΡΟ ΕΛΕΓΧΟ ΚΑΙ ΑΥΞΗΣΤΕ ΤΗΝ ΤΑΧΥΤΗΤΑ

ΣΤΑΔΙΑΚΑ.

D.1 ΠΡΟ-ΟΔΗΓΗΣΗ ΕΛΕΓΧΟΣ

Ελέγξτε σανίδα, σωλήνα, foil και υλικό · Ελέγξτε την κατάσταση και την ασφάλεια του σχοινιού · Επιβεβαιώστε ετοιμότητα οδηγού και παρατηρητή

D.2 ΦΑΣΗ 1 - ΑΡΧΑΡΙΟ/ΜΕΣΑΙΟ

Ξαπλώστε μπρούμυτα, κεφάλι πάνω από το κέντρο του σωλήνα, πόδια πάνω από την άκρη · Κρατήστε τη λαβή με τα δύο χέρια · Βάρος κεντραρισμένο, ελαφρώς πίσω · Αφαιρέστε την χαλαρότητα, σήμα στον οδηγό. Μέγιστο 6 km/h · Γονατίστε, μετά σταδιακά σηκωθείτε πλαγίως · Γλιστρήστε με σταθερή ταχύτητα · Έλεγχος με πίεση μπροστινού ποδιού · Όταν σταθεροποιηθεί, αυξήστε σε 10 km/h για ανύψωση και foil

D.3 ΦΑΣΗ 2 - ΠΡΟΧΩΡΗΜΕΝΟ

Ξαπλώστε στο νερό παράλληλα με τη σανίδα · Κρατήστε σανίδα και λαβή. Χέρια τεντωμένα, γόνατα λυγισμένα. Κεντράρετε τη θέση σας · Αφαιρέστε χαλαρότητα, σήμα στον οδηγό. Μέγιστο 6 km/h · Φέρτε τα γόνατα στη σανίδα, σηκωθείτε πλαγίως σταδιακά · Έλεγχος με πίεση μπροστινού ποδιού · Αύξηση σε 10 km/h για ανύψωση και foil

ΣΗΜΕΙΩΣΗ

Η επιλογή του foil εξαρτάται από το βάρος και το επίπεδο του αναβάτη · Οι αρχάριοι πρέπει να ξεκινούν με το 1700 για μέγιστη ανύψωση και σταθερότητα · Καθώς αυξάνεται η ικανότητα και η ταχύτητα, η μείωση μεγέθους βελτιώνει την ελιξιμότητα και τον έλεγχο · Οι πολύ ελαφροί αναβάτες μπορεί να χρειάζονται μικρότερο πτερύγιο για να αποφευχθεί υπερβολική ανύψωση

E. ΣΥΝΤΗΡΗΣΗ & ΑΠΟΘΗΚΕΥΣΗ

!ΠΡΟΣΟΧΗ!

Καθαρίστε μόνο με σαπούνι και γλυκό νερό · ΜΗΝ ΚΕΡΩΝΕΤΕ, ΒΑΦΕΤΕ Ή ΤΡΟΠΟΠΟΙΕΙΤΕ ΤΟ ΚΑΤΩ ΜΕΡΟΣ · ΞΕΠΛΥΝΕΤΕ ΠΛΗΡΩΣ ΜΕΤΑ ΑΠΟ ΧΡΗΣΗ ΣΕ ΑΛΜΥΡΟ ΝΕΡΟ · ΑΠΟΘΗΚΕΥΣΤΕ ΣΕ ΔΡΟΣΕΡΟ, ΣΤΕΓΝΟ ΜΕΡΟΣ ΜΑΚΡΙΑ ΑΠΟ ΑΠΕΥΘΕΙΑΣ ΗΛΙΑΚΗΣ ΕΚΘΕΣΗΣ

E.1 ΚΑΘΑΡΙΣΜΟΣ ΚΑΙ ΣΤΕΓΝΩΜΑ

Ξεπλύνετε όλα τα εξαρτήματα μετά τη χρήση · Αφήστε να στεγνώσουν πλήρως πριν την αποθήκευση

E.2 ΑΠΟΘΗΚΕΥΣΗ

Αποθηκεύστε σε προστατευτική θήκη όταν δεν χρησιμοποιείται · Αποφύγετε παρατεταμένη έκθεση σε UV (ξεθώριασμα χρώματος δεν καλύπτεται από εγγύηση)

ΕΓΓΥΗΣΗ & ΕΥΘΥΝΗ

Ο χρήστης είναι υπεύθυνος για τη συμμόρφωση με όλους τους ισχύοντες τοπικούς νόμους και κανονισμούς. Η Jobe Sport International δεν αναλαμβάνει καμία ευθύνη για ζημιά, τραυματισμό ή απώλεια που προκαλείται από λανθασμένη χρήση, τροποποίηση ή μη συμμόρφωση με αυτό το εγχειρίδιο.

A. UYARILAR

A.1 KİŞİSEL GÜVENLİK

ÇOCUKLARDAN UZAK TUTUN - CAN YELEĞİ, KASK VE DALGIÇ ELBİSESİ GİYİN - TAHTADAN VE FOLİDEN UZAK DÜŞÜN

A.2 SÜRÜŞ VE ÇEVRE

YÜZÜCÜLERDEN, Siğ sudan, İSKELELERDEN VEYA ENGELLERDEN KAÇININ - SADECE 1.2 M (47") VE ÜZERİ DERİNLİKTE SUDA KULLANIN

A.3 MOTOR & KARBON MONOKSİT

HALATA DOKUNMAYIN, SADECE TUTAMAĞI KULLANIN - PERVANELER VE MOTOR EGZOSUNDAN UZAK DURUN

B. KUTUDAN ÇIKARMA

B.1 PAKET İÇERİĞİ

Şişme tüp - 2. Tahta - 3. Alüminyum direk - 4. Gövde - 5. Direk üst plakası - 6. Ön kanat - 7. Montaj donanımı - 8. Torx anahtarları - 9. Pompa - 10. Stabilizatör

C. MONTAJ

! DİKKAT !

TÜM PARÇALARIN DOĞRU TAKILDIĞINDAN VE SIKICA SABİTLENDİĞİNDEN EMİN OLUN - TÜPÜ KADAMELİ ŞEKİLDE ŞİŞİRİN, 15 PSI'YI GEÇMEYİN - HATALI MONTAJ, ÜRÜNE ZARAR VEREBİLİR VEYA KONTROLÜ KAYBETMENİZE NEDEN OLABİLİR - MONTAJI TEMİZ, YUMUŞAK BİR YÜZEYDE VE KESKİN NESNELERDEN UZAK YAPIN.

C.1 TÜP MONTAJI

Valf pimini kapalı konumda olduğundan emin olun - Tüpü kısmen şişirin (yaklaşık %10) - Tahtayı tüpe dikkatlice yerleştirin - Şişme tüpün tahtanın raylarını tamamen kapladığından emin olun - Tüpü 15 PSI'ye şişirin.

NOT: TAHTANIN ALT TARAFI TÜPÜN ALTINDA KONUMLANIR.

C.2 TAHTA MONTAJI

4 T-cıvatasını tahta raylarına yerleştirin - 4x M6-20mm vidaları monte edin - Vidaların üst plakanın altına girecek şekilde yeterince gevşek olduğundan emin olun.

C.3 DİREK MONTAJI

Üst plakayı ve direği 2x M6x25mm ile monte edin - Tamamlanmış direği ters çevirin - Seviyenize göre uygun konumu seçin - Üst plakayı ve direği yerleştirin.

C.4 GÖVDE MONTAJI

Ön kanadı gövdeye 4x M6x14mm vidalar ile monte edin - Stabilizatör için 2x M6x15mm vidaları aynı şekilde takın - Vidaları sıkıca sıkın, aşırı sıkmayın - Gövdeyi direğe M6x25mm ile monte edin.

D. KULLANIM & SÜRÜŞ

! DİKKAT !

HER KULLANIM ÖNCESİ TÜM PARÇALARI KONTROL EDİN - HASARLI, AŞINMIŞ VEYA GEVŞEKSE KULLANMAYIN - SÜRÜCÜ AĞIRLIĞI VE YETENEK DÜZEYİNE UYGUN FOLİ BOYUTUNU KULLANIN - SÜRÜŞ ÖNCESİ EL SİNYALLERİNE KARAR VERİN - SADECE REKREASYON AMAÇLI ÇEKİLEBİLEN FOLİ İÇİN SUDA KULLANIN - STABİL KONTROLÜ SAĞLAYIN VE HIZI KADAMELİ ARTTIRIN.

D.1 SÜRÜŞ ÖNCESİ KONTROL

Tahta, tüp, foliyi ve donanımı kontrol edin - Çekme ipi durumunu ve bağlantısını kontrol edin - Sürücü ve gözlemcinin hazır olduğunu doğrulayın

D.2 AŞAMA 1 – KOLAY/ORTA

Yüzüstü uzanın, baş tüp merkezinin üstünde, bacaklar kenarda - Tutamağı iki elinizle tutun - Ağırlık merkezde, hafif geride - İpi gerin, sürücüye sinyal verin. Maks. 6 km/sa - Diz üstü durun, sonra yavaşça yan olarak ayakta durun - Sabit hızda kayın - Ön ayağın basıncıyla kontrol edin - Stabil olunca, kaldırmak ve folilemek için 10 km/sa'ya çıkarın

D.3 AŞAMA 2 – İLERİ

Tahtaya paralel şekilde suda uzanın - Tahtayı ve tutamağı tutun. Kollar düz, dizler bükülü. Pozisyonunuzu merkezleyin - İpi gerin, sürücüye sinyal verin. Maks. 6 km/sa - Dizleri tahtaya getirin, yavaşça yan olarak ayakta durun - Ön ayağın basıncıyla kontrol edin. Kaldırmak ve folilemek için 10 km/sa'ya çıkarın

NOT

FOLİ SEÇİMİ SÜRÜCÜ AĞIRLIĞI VE YETENEK DÜZEYİNE GÖRE YAPILIR - YENİ BAŞLAYANLAR MÜKEMMEL KALDIRMA VE STABİLİTE İÇİN 1700 İLE BAŞLAMALIDIR - YETENEK VE HIZ ARTTIKÇA, DAHA KÜÇÜK FOLİ MANEVRA VE KONTROLÜ ARTIRIR - ÇOK HAFIF SÜRÜCÜLER, FAZLA KALDIRMAYI ÖNLEMELER İÇİN DAHA KÜÇÜK KANADA GEREKSİNİM DUYABİLİR

E. BAKIM & DEPOLAMA

! DİKKAT !

SADECE SABUN VE TATLI SU İLE TEMİZLEYİN - ASLA ÇİLA, BOYA YA DA ALTINI DEĞİŞTİRMEYİN - TUZLU VEYA BRİNJ SU KULLANIMINDAN SONRA İYİCE DURULAYIN - DOĞRUDAN GÜNEŞ IŞIĞINDAN UZAK, SERİN VE KURU BİR YERDE DEPOLAYIN.

E.1 TEMİZLEME VE KURUTMA

Kullanımdan sonra tüm parçaları durulayın - Depolamadan önce tamamen kurummasını bekleyin.

E.2 DEPOLAMA

Kullanılmadığında koruyucu torbada saklayın - Uzun süreli UV ışınına maruz bırakmayın (renk solması garanti kapsamında değildir).

GARANTİ & SORUMLULUK

Kullanıcı, geçerli tüm yerel yasa ve yönetmeliklere uymaktan sorumludur. Jobe Sport International, hatalı kullanım, modifikasyon veya bu kılavuzu takip etmeme nedeniyle oluşan hasar, yaralanma veya kayıplardan sorumlu tutulamaz.

A. ADVARSLER

A.1 PERSONLIG SIKKERHET

HOLDE BARN UNNA · BRUK REDNINGSVEST, HJELM OG VÅTDRAKT · FALL BORT FRA BRETT OG FOIL

A.2 KJØRING & OMGIVELSER

UNNGÅ SVØMMERE, GRUNN VANN, BRYGGER ELLER HINDRINGER · BRUK KUN I VANN MED MINIMUMSDYBDE 1.2 M (47")

A.3 MOTOR & KARBONMONOKSID

IKKE RØR TAUET, BRUK KUN HÅNDTAKET · HOLD DEG UNNA PROPELLER OG MOTOREKSOSE

B. UTPAKNING

B.1 PAKKEINNHOLD

Oppblåsbar tube · 2. Brett · 3. Alumast · 4. Fuselage · 5. Mast toppplate · 6. Frontvinge · 7. Monteringsutstyr · 8. Torx-nøkkel · 9. Pumpe · 10. Stabilizer

C. MONTERING

! ADVARSEL !

SJEKK AT ALLE DELER ER KORREKT MONTERTE OG SIKRETE · FØLG MED PÅ AT TUBEN BLIR GRADVIS OPPBLÅST OG IKKE OVERSTIG 15 PSI · FEIL MONTERING KAN FØRE TIL SKADE PÅ PRODUKTET ELLER TAP AV KONTROLL · MONTER PÅ EN REN, MYK OVERFLATE, BORTE FRA SKARPE GJENSTANDER.

C.1 MONTERING AV TUBE

Sørg for at ventilpinnen er i lukket posisjon · Pump tuben delvis (ca. 10%) · Sett brettet forsiktig inn i tuben · Sørg for at tuben dekker hele brettets kanter · Pump tuben til 15 PSI.

MERK: Brettets underside plasseres under tuben.

C.2 MONTERING AV BRETT

Sett inn 4 T-muttere i brettets spor · Monter 4x M6-20mm skruer · Skruene skal være løse nok til at toppplaten kan plasseres under skruene.

C.3 MONTERING AV MAST

Monter toppplaten og masten med 2x M6x25mm skruer · Vipp den ferdige masten opp ned · Velg riktig posisjon basert på ditt ferdighetsnivå · Plasser toppplate og mast.

C.4 MONTERING AV FUSELAGE

Monter frontfoil på fuselagen med 4x M6x14mm skruer · Gjør det samme for stabilisatoren med 2x M6x15mm skruer · Stram skruene godt, men ikke overstram · Monter fuselagen på masten med M6x25mm.

D. BRUK & KJØRING

! ADVARSEL !

INSPEKSJON AV ALLE KOMPONENTER FØR HVER BRUK. BRUK IKKE HVIS SKADET, SLITT ELLER LØS · BRUK KORREKT FOIL-STØRRELSE FOR RIDERENS VEKT OG FERDIGHETSNIVÅ · AVTAL HÅNDSIGNALER FØR KJØRING · KUN FOR FRITIDSTREKKING PÅ VANN · OPPRETTHOLD STABIL KONTROLL OG ØK HASTIGHET GRADVIS.

D.1 FØR-KJØRINGSSJEKK

Sjekk brett, tube, foil og monteringsutstyr · Kontroller tauets tilstand og feste · Bekreft at fører og observatør er klare

D.2 FASE 1 – ENKEL/MELLOMNIVÅ

Liggende på magen, hodet over midten av tuben, ben over kanten · Hold håndtaket med begge hender · Vekt sentrert, litt bakover · Fjern slakk, signaliser til fører. Maks 6 km/t · Knel, og stå deretter sakte opp sidelengs · Gli i jevn hastighet · Kontroller med trykk på fremre fot · Når stabil, øk til 10 km/t for å løfte og foil

D.3 FASE 2 – AVANSERT

Liggende i vannet parallelt med brettet · Hold brett og håndtak. Armer rette, knær bøyde. Sentrer posisjonen · Fjern slakk, signaliser til fører. Maks 6 km/t · Plasser knærne på brettet, stå deretter sakte opp sidelengs · Kontroller med fremre fottrykk. Øk til 10 km/t for å løfte og foil
MERK:

Foilvalg avhenger av vekt og ferdighetsnivå · Nybegynnere bør starte med 1700 for maksimal løft og stabilitet · Med økende ferdighet og fart, gir mindre foil bedre manøvrerbarhet og kontroll · Veldig lette brukere kan trenge en mindre vinge for å unngå for mye løft

E. VEDLIKEHOLD & LAGRING

! ADVARSEL !

RENGJØR KUN MED SÅPE OG FERSEKVVANN · ALDRI VOKS, MAL ELLER ENDRE UNDERSIDEN · SKYLL GRUNDIG ETTER BRUK I SALT VANN ELLER BRAKKVANN · LAGR I KJØLLIG, TØRT OMRÅDE BORTE FRA DIREKTE SOLLYS.

E.1 RENGJØRING OG TØRRING

Skylle alle komponenter etter bruk · La tørke helt før lagring.

E.2 LAGRING

Oppbevar i beskyttelsespose når den ikke brukes · Unngå langvarig UV-eksponering (fargebleking dekkes ikke av garanti).

GARANTI & ANSVAR

Brukeren er ansvarlig for å følge alle gjeldende lover og regler. Jobe Sport International påtar seg ikke ansvar for skade, personskade eller tap forårsaket av feil bruk, modifikasjon eller manglende overholdelse av denne manualen.

ةي نقتل قئاثولا

تاريذحت ل1أ.

ةي صخشلا ةم لسل ل1أ.

فرللا وحو لوللا نع آدي عب طقس صوغ ةلدبو ةذوخو ةاجن ةرتست رار لافطأ ل نع دعت با

ةئي يبالو ةداي ق ل2أ.

ه ايم ي ف طقف مدختسا ، تابق ع ل وأ ةفصرأ ل او ةلحض ل ه ايم ل او ني حاب س ل ب ن ج ت
(47") رتم 0.5 نع لقي ال قم عب

نوبنرك ل ادي س ك ل لوأو ك رح ل ل3أ.

ك رح ل م دواع وحو ارم ل نع دعت با طقف ض ب ق م ل م دختسا ، ل ب ح ل ل م ل ت ل ال

ف ي ل ل غ ت ل ك ف . ب

ةو ب ع ل ت ا ي و ت ح م ل 1 ب

ةئي ةم ل ةرئ ا ط ل م س ج 4 . موي نم ل ةي راس 3 . ح و ل 2 . خ ف ن ل ل ل ب ا ق ب و ب ل 1 أ .

ة خ ض م 9 . س ك ر و ت ح ا ت ف م 8 . ت ي ب ث ل ل ع ط ق 7 . ي م ا م ا ح ا ن ج 6 . ةي ر ا س ل ل ل ل ع ل و ح و ل 5 .

ت ب ث م 10 .

ع ي م ج ت ل ل ج

ل ر ي ذ ح ت !

ب و ب ن أ ل خ ف ن ب م ق . آ د ي ج ا ه ن ي م أ ت و ح ي ح ص ل ك ش ب ، ا ن ج أ ل ع ي م ج ب ي ك ر ت ن م د ك أ ت
و أ ج ت ن م ل ف ل ت ي ف ب ب س ت ي د ق ح ي ح ص ل ر ي غ ع ي م ج ت ل ل 15 PSI و ا ج ت ل و أ ل و أ ي ج ي ر د ت

ة د ا ح ل ل ا ي ش أ ل ا ن ع د ي ب م ع ا ن و ف ي ظ ن ح ط س ي ل ع ع ي م ج ت ل ل ب م ق . م ك ح ل ل ا ن ا د ق ف

ب و ب ن أ ل ع ي م ج ت ل ل ج

ل خ د أ . (10% ي ل و ا ح) أ ي ئ ز ج ب و ب ن أ ل خ ف ن . ق ل ل غ م ل ا ع ض و ل ا ي ف م ا م ص ل ل س و ب د ن ا ن م د ك أ ت
خ ف ن . ل م ا ك ل ل ب ح و ل ل ل ا ن ا ب ض ق ي ط غ ي ب و ب ن أ ل ا ن ا ن م د ك أ ت . ب و ب ن أ ل ل خ د ا ة ي ا ن ع ب ح و ل ل ل

15 PSI ي ت ح ب و ب ن أ ل ا

ب و ب ن أ ل ا ت ح ت ح و ل ل ل ل ف س ا ن و ك ي : ة ظ ح ا ل م

ح و ل ل ل ع ي م ج ت ل ل ج 2

ن ا ن م د ك أ ت . M6-20mm ر ي م ا س م 4 ب ك ر . ح و ل ل ل ت ا ر ا س م ي ف آ ل ك ش ي ل ع ل ي م ا و ص 4 ل خ د أ

ر ي م ا س م ل ل ف س ا ي و ل ع ل ل ح و ل ل ل ع ض و ن ك م ي ي ت ح ا ح أ ج ة د و د ش م ر ي غ ر ي م ا س م ل ل

ة ي ر ا س ل ل ع ي م ج ت ل ل ج 3

ة ل م ت ك م ل ة ي ر ا س ل ل ب ل ق ا . M6x25mm ن ي ر ا م س م ا د خ ت س ا ب ة ي ر ا س ل ل ا و ي و ل ع ل ل ح و ل ل ل ب ك ر

ة ي ر ا س ل ل ا و ي و ل ع ل ل ح و ل ل ل ع ض . ب س ا ن م ل ا ع ض و ل ا ر ت خ ا ، ك ا و ت س م ي ل ع ا ن ب

ة ي ئ ا م ل ة ر ئ ا ط ل م س ج ع ي م ج ت ل ل ج 4

ة ي ل م ع ل س ف ن ر ك . M6x14mm ر ي م ا س م 4 م ا د خ ت س ا ب م س ج ل ل ع ي م ا م أ ل ح ا ن ج ل ب ك ر

أ ر ي ث ك د د ش ت ا ل ن ك ل و آ د ي ج ر ي م ا س م ل ل د ش . M6x15mm ر ي م ا س م 2 م ا د خ ت س ا ب ت ب ث م ل ل

M6x25mm ر ا م س م ا د خ ت س ا ب ة ي ر ا س ل ل ا و ي و ل ع م س ج ل ل ب ك ر

ة د ا ي ق ل ل ا و ل ي غ ش ت ل ل د .

ل ر ي ذ ح ت !

و أ ة ئ ر ت ه م و أ ة ف ل ا ت ت ن ا ك ا ذ ا م د خ ت س ت ا ل . م ا د خ ت س ا ل ك ل ب ق ت ا ن و ك م ل م ع ي م ج ص ح ف ا

ي ل ع ق ف ت ا . ة ر ا ه م ل ا ي و ت س م و ق ئ ا س ل ل ن ز و ل ح ي ح ص ل ر ا ف ر ل ل م ج ح م د خ ت س ا . ة ض ا ف ض ف

ي ل ع ظ ف ا ح . ط ق ف ء ا م ل ا ي ل ع ي ه ي ف ر ت ل ل ب ح س ل ل ص ص خ م . ة د ا ي ق ل ل ل ب ق د ي ل ا ت ا ر ا ش ا

أ ي ج ي ر د ت ة ع ر س ل ل د ز و ر ق ت س م ل م ك ح ت ل ل

ة د ا ي ق ل ل ل ب ق ا م ص ح ف ا . د

ن م د ك أ ت . ه ع ض و م و ل ب ح ل ل ة ل ا ح ن م ق ق ح ت . ت ا د ع م ل ل ا و ف ر ل ل ا و ب و ب ن أ ل ا و ح و ل ل ل ص ح ف ا

ب ق ا ر م ل و ق ئ ا س ل ل ة ي ز ه ا ج

ط س و ت م / ئ ي ت ب م - 1 ة ل ح ر م ل ل 2 . د

ض ب ق م ل ك س م ا . ة ف ا ح ل ا ي ل ع ل ج ر أ ل ا ، ب و ب ن أ ل ا ز ك ر م ق و ف س أ ر ل ا ، ن ط ب ل ا ي ل ع ق ل ت س ا

د ح ل . ق ئ ا س ل ل ر ش أ و ي خ ا ر ت ل ل ز أ . ف ل خ ل ل ل أ ل ي ل ق . ي ز ك ر م م س ج ل ل ن ز و . ن ي د ي ل ا ا ت ل ك ب

ة ع ر س ب ق ل ز ن ا . ب ن ج ل ل ا ي ل ع ء ط ب ب ف ق م ث ، ن ي ت ب ك ر ل ا ي ل ع س ل ج ا . س / م 6 ي ص ق أ ل ا

ع ر ل ل س / م 10 ي ل ل ة ع ر س ل ل د ز ، ر ا ر ق ت س ا ل ا د ن ع . ة ي م ا م أ ل ا م د ق ل ل ا ط غ ض ب م ك ح ت . ة ت ب ا ث

ف ر ل ل ا ي ل ع م ا د خ ت س ا ل ا و

م د ق ت م - 2 ة ل ح ر م ل ل 3 . د

ن ا ت م ي ق ت س ت م ن ي ع ا ر ذ ل ا . ض ب ق م ل ل ح و ل ل ل ك س م ا . ح و ل ل ل ع م ي ز ا و ت ل ل ا ب ا م ل ا ي ف ق ل ت س ا

6 ي ص ق أ ل ا د ح ل . ق ئ ا س ل ل ر ش أ و ي خ ا ر ت ل ل ل ز أ . أ ي ز ك ر م ك ع ق و م ع ض . ن ا ت ي ن ث م ن ا ت ب ك ر ل ل

م د ق ل ل ا ط غ ض ب م ك ح ت . ب ن ج ل ل ا ي ل ع ء ط ب ب ض ه ن ا و ح و ل ل ل ا ي ل ع ك ي ت ب ك ر ع ض . س / م 6

ف ر ل ل ا ي ل ع م ا د خ ت س ا ل ا و ع ر ل ل ل س / م 10 ي ل ل ة ع ر س ل ل د ز . ة ي م ا م أ ل ا

ة ظ ح ا ل م

ن و ئ ي ت ب م ل أ د ب ي ن ا ب ج ي . ة ر ا ه م ل ا ي و ت س م و ق ئ ا س ل ل ن ز و ي ل ع د م ت ع ي ف ر ل ل ر ا ي ت خ ا

ل ي ل ق ت ، ة ع ر س ل ل ا و ة ر ا ه م ل ا ة د ا ي ز ع م . ر ا ر ق ت س ا و ع ر ف ي ص ق أ ي ل ع ل و ص ح ل ل 1700 ف ر ل ل ا
ي ل ل ا أ ج ن و ف ي ف خ ل ل ن و ق ئ ا س ل ل ا ج ا ت ح ي د ق . م ك ح ت ل ل ا و ة ر و ا ن م ل ا ي ل ع ة ر د ق ل ل ن س ح ي م ج ح ل ل
د ئ ا ز ل ل ا ع ف ر ل ل ا ع ن م ل ر غ ص ا ح ا ن ج

ن ي ز خ ت ل ل ا و ة ن ا ي ص ل ا ه

ل ر ي ذ ح ت !

ء ز ج ل ا ر ي غ ت ا ل و غ ب ص ت ا ل ، أ ع م ش ع ض ت ا ل . ب ذ ع ل ا ء ا م ل ل ا و ن و ب ا ص ل ا ب ط ق ف ف ظ ن
ن ك م ي ف ن ز خ . ح ل ا م ل ا ه ب ش و أ ح ل ا م ل ا ء ا م ل ا ي ف م ا د خ ت س ا ل ا د ع ب آ د ي ج ف ط ش ا . ي ل ف س ل ل ا

ة ر ش ا ب م ل س م ش ل ل ا ة ع ش أ ن ع آ د ي ع ب ف ا ج و د ر ا ب

ف ي ف ج ح ت ل ل ا و ف ي ظ ن ت ل ل ا ه

ن ي ز خ ت ل ل ل ب ق ا م ا م ت ف ج ت ل ا ه ك ر ت ا . م ا د خ ت س ا ل ا د ع ب ت ا ن و ك م ل ا ع ي م ج ف ط ش ا

ن ي ز خ ت ل ل 2 ه

ق و ف ة ع ش أ ل ل ل ي و ط ل ل ا ض ر ع ت ل ل ب ن ج ت . م ا د خ ت س ا ل ا م د ع د ن ع ة ي ق ا و ة ب ي ق ج ي ف ن ز خ

(ن ا م ض ل ا ب ي ط غ م ر ي غ ن و ل ل ل ا ي ش ا ل ت) ة ي ج س ف ن ب ل ا

ة ي ل و و س م ل ل ا و ن ا م ض ل ا

ا ل . ة ق ب ط م ل ة ي ل ح م ل ا ح ئ ا و ل ل ل ا و ن ي ن ا و ق ل ا ع ي م ج ب م ا ز ت ل ل ا ل ا ن ع ل و و س م م د خ ت س ت م ل ا

ر ئ ا س خ ل ل ا و أ ت ا ب ا ص ل ل ا و أ ر ا ر ض أ ل ا ن ع ة ي ل و و س م ي أ Jobe Sport International ة ك ر ش ل م ح ت ت

ل ي ل د ل ل ا ذ ه ع ا ب ت ا م د ع و أ ، ل ي د ع ت ل ل ا ، م ي ل س ل ل ا ر ي غ م ا د خ ت س ا ل ل ا ن ع ة ج ت ا ن ل ا

A. 警告

A.1 个人安全

请将产品放在儿童接触不到的地方。请佩戴救生衣、头盔和潜水服。跌落时应远离板体和翅膀。

A.2 使用与环境

避免靠近游泳者、浅水区、码头或障碍物。仅可在水深至少为 1.2 米 (47 英寸) 的水域中使用。

A.3 电机与一氧化碳

不要触碰绳索。仅使用把手。远离螺旋桨和发动机排气口。

B. 开箱

B.1 包装内容

· 1. 充气管 · 2. 板体 · 3. 铝制桅杆 · 4. 机身 (Fuselage) · 5. 桅杆顶板 · 6. 前翼 · 7. 安装配件 · 8. Torx 扳手 · 9. 打气泵 · 10. 稳定翼

C. 安装

！注意！

确保所有部件已正确安装并牢固固定。逐步给充气管充气。切勿超过 15 PSI。错误安装可能导致产品损坏或失去控制。请在干净、柔软的表面上进行安装，并远离尖锐物体。

C.1 充气管安装

确保气阀针处于关闭状态。将充气管部分充气 (约 10%)。小心将板体放入充气管内。确保充气管完全覆盖板体边缘。将充气管充气至 15 PSI。

备注：板体底部位于充气管下方。

C.2 板体安装

将 4 个 T 型螺母放入板体滑轨。安装 4 个 M6-20 mm 螺钉。确保螺钉保持适度松动，以便顶板可以放入其下方。

C.3 桅杆安装

使用 2 个 M6x25 mm 螺钉安装顶板与桅杆。将已安装的桅杆翻转。根据使用水平选择合适位置。定位顶板与桅杆。

C.4 机身安装

使用 4 个 M6x14 mm 螺钉将前翼安装到机身上。使用 2 个 M6x15 mm 螺钉安装稳定翼。将螺钉拧紧，但不要过紧。使用 M6x25 mm 将机身安装到桅杆上。

D. 使用与航行

！注意！

每次使用前检查所有部件。如有损坏、磨损或松动请勿使用。根据使用者体重和水平选择合适的水翼尺寸。在航行前约定手势信号。仅用于水上牵引式娱乐水翼运动。保持稳定控制并逐渐提高速度。

D.1 使用前检查

检查板体、充气管、水翼及安装配件。检查牵引绳的状态及固定情况。确认驾驶员和观察员已准备就绪。

D.2 阶段 1 – 初学者/中级

俯卧在板上，头部位于充气管中间上方，双腿搭在边缘。双手握住把手，重心居中，略微后移。拉紧绳索并向驾驶员发出信号，最高 6 km/h。先跪起，再慢慢侧身站立。以恒定速度滑行。通过前脚施压控制方向。稳定后提高至 10 km/h 实现升力并开始滑行 (水翼状态)。

D.3 阶段 2 – 进阶

在水中与板体平行躺好。握住板体和把手，手臂伸直、膝盖弯曲，保持身体居中。拉紧绳索并发出信号，最高 6 km/h。将膝盖移到板上，慢慢侧身站立。通过前脚施压控制方向。提高至 10 km/h 实现升力并开始水翼滑行。

备注

水翼的选择取决于使用者体重和水平。初学者建议从 1700

型开始，以获得最大升力和稳定性。随着技能和速度提升，较小的水翼可提高灵活性和控制性。体重较轻的使用者可能需要较小的翼面以避免升力过大。

E. 维护与存放

！注意！

仅使用肥皂和清水清洁。切勿打蜡、上漆或改动底部。在海水或咸淡水中使用后需彻底冲洗。存放于阴凉干燥处，避免阳光直射。

E.1 清洁与干燥

使用后冲洗所有部件。在存放前完全晾干。

E.2 存放

不使用时请存放在保护袋中。避免长时间暴露在紫外线下 (变色不在保修范围内)。

保修与责任

用户需遵守所有适用的当地法律法规。Jobe Sport International 对因错误使用、改装或未遵守本说明书而造成的损坏、伤害或损失不承担任何责任。

JOBE 

MANUFACTURED BY

Jobe Sports International
Heerwaardensestraat 30
6624KK Heerwaarden
The Netherlands

+31(0)487573090
info@jobesports.com
www.jobesports.com